

Documento integrativo del

D DOCUMENTO
V di VALUTAZIONE
R dei RISCHI

per l'approfondimento del rischio

B BIOLOGICO
da

C CORONAVIRUS
(SARS-CoV-2)

dopo la cessazione dello stato di emergenza

Data di elaborazione

04/04/2022

STUDIO TECNICO LEGALE

C O R B E L L I N I



Studio AGI.COM, S.r.l.

Redatto in collaborazione con:

STUDIO TECNICO-LEGALE CORBELLINI

STUDIO AGI.COM, S.R.L. unipersonale

Via XXV Aprile, 12 - 20070 SAN ZENONE AL LAMBRO (MI)

Tel. 02 90601324 Fax 02 700527180

E-mail info@agicomstudio.it - URL www.agicomstudio.it

www.agicomstudio.it

INDICE

PREMESSA	3
NORMATIVA	3
IL CORONAVIRUS	4
Sintomi	4
Trasmissione	4
LA VALUTAZIONE DEL RISCHIO	5
Probabilità di accadimento del contagio da SARS-CoV-2	6
Danno atteso da contagio da SARS-CoV-2	6
MISURE GENERALI OBBLIGATORIE PREVISTE DALLE NORMATIVE VIGENTI	6
MISURE SPECIFICHE OBBLIGATORIE IN CARICO AL DATORE DI LAVORO PREVISTE DALLE NORMATIVE VIGENTI	7
La nomina del Referente COVID	7
MISURE INTRODOTTE DAL DATORE DI LAVORO AI SENSI DELL'ART. 18 D.LGS 81/2008	8
ASPETTI PREVENTIVI	8
Approvvigionamenti	8
Regole preventive	12
Didattica Digitale Integrata	12
Consegna dei Dispositivi di Protezione Individuale (D.P.I.) e dei presidi di prevenzione e protezione	12
Misure volte alla eliminazione del virus eventualmente presente nei luoghi di lavoro	13
FORMAZIONE E INFORMAZIONE	16
Misure informative	16
Formazione del personale e degli allievi	17
GESTIONE DEGLI SPAZI	17
Locale di isolamento	17
Aule didattiche e locali genericamente destinati ad essere utilizzati come aula	17
Misure specifiche per la scuola dell'infanzia	18
Aule attrezzate e laboratori	18
Servizi Igienici	19
Sala docenti	19
Palestra	19
Refettorio	20
PROCEDURE OPERATIVE	20
Orario di apertura del plesso scolastico e regole di accesso e uscita	20
Misure specifiche per il pre e post scuola	21
Intervallo	21
Prove di evacuazione	21
Viaggi di istruzione ed uscite didattiche	22
ASPETTI SANITARI	22
Misure di gestione della persona sintomatica presente all'interno dell'istituto	22
Gestione della persona sintomatica a casa	22
Sorveglianza sanitaria eccezionale	22
Gravidanza e allattamento	23
Copertura vaccinale	23
Gestione dei casi di positività	24
IL PROTOCOLLO ANTI COVID-19 DI ISTITUTO	25
REVISIONE DEL DOCUMENTO	25
FIRME	25
ALLEGATI	
ALLEGATO 1	Istruzioni operative per il personale per la gestione dell'emergenza da coronavirus
ALLEGATO 2	Scheda di consegna maschera con filtro
ALLEGATO 3	Protocollo anti COVID-19 di Istituto – Anno Scolastico 2021-22 dopo la cessazione dello stato di emergenza

PREMESSA

Per la normativa vigente, i rischi che devono essere oggetto di valutazione e conseguente formalizzazione della stessa all'interno di un Documento di Valutazione, sono i *rischi professionali* e cioè quelli per la salute e la sicurezza sul lavoro a cui è esposto un lavoratore nell'espletamento della sua attività lavorativa nella specifica mansione all'interno dell'organizzazione aziendale o scolastica che sia.

Per avere conferma di ciò basta leggere la definizione di *Prevenzione* (art. 2 comma 1, lett. n) del D. Lgs. n° 81/2008) e quella di *Servizio di Prevenzione e Protezione dai Rischi* (art. 2 comma 1, lett. l) del D. Lgs. n° 81/2008), da cui deriva che, il riferimento a *"tutti i rischi"* dell'art. 15 e dell'art. 28 comma 1 del citato Decreto non può che far riferimento ai rischi professionali endogeni all'organizzazione aziendale (o scolastica).

Applicando quindi la logica sottesa dalla norma, il "coronavirus" è certamente un rischio professionale per coloro che, operando in una organizzazione aziendale, svolgono una mansione che determina un incremento dell'entità del rischio rispetto al resto della popolazione o ad altri lavoratori perché, anche se non nasce all'interno dell'organizzazione aziendale, l'aumento dell'entità del rischio è legata alla mansione espletata nella specifica attività lavorativa.

Altrettanto certo è che il medesimo agente biologico non rappresenta un rischio professionale per coloro che, operando in una organizzazione aziendale, espletano una mansione che non determina un innalzamento dell'entità del rischio rispetto al resto della popolazione. In questo secondo caso, siamo di fronte a un rischio esogeno perché non nasce all'interno dell'organizzazione aziendale, non è prevenibile dal datore di lavoro e non è legato alla mansione espletata ed alla relativa attività lavorativa.

Rientrano nel primo caso, ad esempio, coloro che operano all'interno delle strutture sanitarie, coloro che svolgono le attività per cui, pur non essendoci la deliberata intenzione di operare con agenti biologici, esiste un rischio di esposizione ad essi.

Gli Istituti di Istruzione ed in generale le agenzie educative di ogni tipo, rientrano a fatica nell'ambito delle realtà riconducibili al primo caso, tuttavia l'elevato numero di soggetti ospitati nei locali, talvolta di giovane età se non addirittura bambini, associato alla loro inevitabile prossimità che si verifica durante le lezioni come in refettorio, negli spogliatoi, in palestra e nei momenti di ingresso/uscita potrebbe esporre i lavoratori a momenti facilitatori del contagio da COVID-19, pertanto abbiamo comunque, in applicazione del principio di precauzione, ritenuto di dover dare indicazioni in merito.

Il documento in oggetto, interviene sul periodo finale dell'anno scolastico 2021/22 successivo alla cessazione dello stato di emergenza avvenuta il 31 marzo 2022 ed è mosso dalla volontà del datore di lavoro di semplificare le misure di sicurezza adottate in passato, in conformità con le indicazioni normative che regolamentano il settore, senza però eliminarle completamente anche in considerazione del fatto che, nel momento in cui lo stesso viene redatto, la circolazione del virus appare ancora elevata.

NORMATIVA

Al fine di individuare le misure di prevenzione e protezione specifiche da adottare all'interno della nostra realtà, ci siamo rifatti al *"Piano per la prosecuzione, nell'anno scolastico 2021-2022, delle attività scolastiche, educative e formative nelle istituzioni del Sistema nazionale di istruzione a seguito della cessazione dello stato di emergenza da COVID-19"* pubblicato dal Ministero dell'Istruzione. In considerazione del fatto che, il citato documento tecnico, non ha valore normativo ma solo di indirizzo, per l'elaborazione del presente documento di valutazione e del protocollo completo ci siamo riferiti anche alle seguenti fonti integrative:

- Decreti Legge e Decreti del Presidente del Consiglio dei Ministri che si sono susseguiti in tutto il periodo dell'emergenza sanitaria;
- Protocollo condiviso di regolamentazione delle misure per il contrasto e il contenimento della diffusione del virus COVID-19 negli ambienti di lavoro del 06/04/2021;
- D.L. 34/2020 convertito in L. 77/2020 per quanto attiene alla "sorveglianza sanitaria eccezionale";
- D.L. 18/2020 convertito in L. 27/2020 per quanto attiene alle norme sui "lavoratori fragili";
- Art. 29 bis D.L. 23/2020 con riferimento agli "obblighi del datore di lavoro";
- Nota del Ministero della Salute del 22/05/2020 "Indicazioni per l'attuazione delle misure contenitive del contagio attraverso procedure di sanificazione di strutture non sanitarie e abbigliamento";
- D.L. 111/2021 "Misure urgenti per l'esercizio in sicurezza delle attività scolastiche e in materia di trasporti" e relativo parere tecnico;
- Circolare 36254 del Ministero della Salute del 11/08/2021 in tema di "aggiornamento misure di quarantena e isolamento alla luce della variante delta";
- Nota del Ministero della Salute del 14/04/2021 "Indicazioni per la riammissione in servizio dei lavoratori dopo assenza per malattia COVID-19 correlata";
- Rapporto dell'Istituto Superiore di Sanità n. 26/2020 del 25/05/2020 – Smaltimento mascherine e guanti monouso;
- Rapporto dell'Istituto Superiore di Sanità n. 33/2020 del 25/05/2020 – Indicazioni sugli impianti di climatizzazione;
- Rapporto dell'Istituto Superiore di Sanità n. 63/2020 del 30/12/2020 – Apertura delle scuole;
- Rapporto dell'Istituto Superiore di Sanità n. 11/2021 del 18/04/2021 – Indicazioni per la prevenzione e gestione degli ambienti indoor.
- Legge 122/2021 Conversione in Legge con modificazioni del D.L. 111/2021;

IL CORONAVIRUS

Ispirandoci a quanto estratto dall'articolo del Prof. Alessio Scarcella su "Tutto Sicurezza e Ambiente", piattaforma on line di Wolters Kluwer molto attiva in materia di sicurezza sul lavoro, diamo qualche indicazione in ordine a cosa sia l'epidemia da Coronavirus:

I Coronavirus sono una vasta famiglia di virus noti per causare malattie che vanno dal comune raffreddore a malattie più gravi come la Sindrome respiratoria mediorientale (MERS) e la Sindrome respiratoria acuta grave (SARS). Sono virus RNA a filamento positivo, con aspetto simile a una corona al microscopio elettronico. La sottofamiglia Orthocoronavirinae della famiglia Coronaviridae è classificata in quattro generi di coronavirus (CoV): Alpha-, Beta-, Delta- e Gammacoronavirus.

Il genere del betacoronavirus è ulteriormente separato in cinque sottogeneri (tra i quali il Sarbecovirus). I Coronavirus sono stati identificati a metà degli anni '60 e sono noti per infettare l'uomo ed alcuni animali (inclusi uccelli e mammiferi). Le cellule bersaglio primarie sono quelle epiteliali del tratto respiratorio e gastrointestinale.

Ad oggi, sette Coronavirus hanno dimostrato di essere in grado di infettare l'uomo:

a) Coronavirus umani comuni: HCoV-OC43 e HCoV-HKU1 (Betacoronavirus) e HCoV-229E e HCoV-NL63 (Alphacoronavirus); essi possono causare raffreddori comuni ma anche gravi infezioni del tratto respiratorio inferiore;

b) Altri Coronavirus umani (Betacoronavirus): SARS-CoV, MERS-CoV e 2019-nCoV (ora denominato SARS-CoV-2).

Il nuovo Coronavirus "COVID-19"

Un nuovo Coronavirus (nCoV) è un nuovo ceppo di coronavirus che non è stato precedentemente mai identificato nell'uomo. In particolare, quello denominato SARS-CoV-2 (precedentemente 2019-nCoV), non è mai stato identificato prima di essere segnalato a Wuhan, Cina, a dicembre 2019.

Il virus che causa l'attuale epidemia di coronavirus è stato chiamato "Sindrome respiratoria acuta grave coronavirus 2" (SARS-CoV-2). Lo ha comunicato l'International Committee on Taxonomy of Viruses (ICTV) che si occupa della designazione e della denominazione dei virus (ovvero specie, genere, famiglia, ecc.).

A indicare il nome un gruppo di esperti appositamente incaricati di studiare il nuovo ceppo di coronavirus. Secondo questo pool di scienziati il nuovo coronavirus virus è fratello di quello che ha provocato la Sars (SARS-CoVs), da qui il nome scelto di SARS-CoV-2. La malattia provocata dal nuovo Coronavirus ha un nome: "COVID-19" (dove "CO" sta per corona, "VI" per virus, "D" per disease e "19" indica l'anno in cui si è manifestata).

Sintomi:

Come altre malattie respiratorie, l'infezione da nuovo coronavirus può causare sintomi lievi come raffreddore, mal di gola, tosse e febbre, oppure sintomi più severi quali polmonite e difficoltà respiratorie. Raramente può essere fatale. Le persone più suscettibili alle forme gravi sono gli anziani e quelle con malattie pre-esistenti, quali diabete, insufficienza respiratoria e malattie cardiache.

Trasmissione:

Il Coronavirus è un virus respiratorio che si diffonde principalmente attraverso il contatto stretto con una persona malata.

La via principale di infezione è rappresentata dalle goccioline emesse da persone infette tramite la saliva (tossendo e starnutendo), i contatti diretti personali e le mani, ad esempio toccando con le mani non ancora lavate bocca, naso o occhi.

Normalmente le malattie respiratorie non si tramettono tramite gli alimenti, che comunque devono essere manipolati rispettando le buone pratiche igieniche ed evitando il contatto fra alimenti crudi e cotti, tuttavia sono in corso studi per comprendere meglio le modalità di trasmissione del virus.

Per contatto stretto si intende (fonte E.C.D.C.):

- Operatore sanitario o altra persona impiegata nell'assistenza di un caso sospetto o confermato di COVID-19, o personale di laboratorio addetto al trattamento di campioni di SARS-CoV-2.
- Essere stato a stretto contatto (faccia a faccia) o nello stesso ambiente chiuso con un caso sospetto o confermato di COVID-19.
- Vivere nella stessa casa di un caso sospetto o confermato di COVID-19.
- Aver viaggiato in aereo nella stessa fila o nelle due file antecedenti o successive di un caso sospetto o confermato di COVID-19, compagni di viaggio o persone addette all'assistenza, e membri dell'equipaggio addetti alla sezione dell'aereo dove il caso indice era seduto (qualora il caso indice abbia una sintomatologia grave od abbia effettuato spostamenti all'interno dell'aereo indicando una maggiore esposizione dei passeggeri, considerare come contatti stretti tutti i passeggeri seduti nella stessa sezione dell'aereo o in tutto l'aereo).
- Il collegamento epidemiologico può essere avvenuto entro un periodo di 14 giorni prima o dopo la manifestazione della malattia nel caso in esame.

LA VALUTAZIONE DEL RISCHIO

Stante che il concetto di rischio viene definito come il prodotto della probabilità di accadimento (dell'infezione) che identifichiamo con la lettera "P" per la gravità del danno atteso (dall'evolversi dell'infezione) che identifichiamo con la lettera "G", assumiamo che ciascuno dei fattori (P e G) possa ammettere 3 valori:

Tabella della PROBABILITA' (P)		
VALORE	LIVELLO DI PROBABILITA'	DEFINIZIONE / CRITERIO
3	EVENTO MOLTO PROBABILE	Si individua una correlazione diretta tra la mancanza rilevata (fattore di pericolo) ed il verificarsi del danno ipotizzato per i lavoratori. Si sono già verificati danni per la stessa mancanza rilevata nello stesso luogo o in luoghi, anche di altre aziende/enti simili. Il verificarsi del danno conseguente alla mancanza rilevata non susciterebbe alcuno stupore.
2	EVENTO PROBABILE	La mancanza rilevata può provocare un danno, anche se non in modo automatico e diretto. E' noto qualche episodio in cui, alla mancanza ha fatto seguito il danno. Il verificarsi del danno ipotizzato susciterebbe sorpresa.
1	EVENTO POCO PROBABILE	La mancanza rilevata può provocare un danno solamente in circostanze sfortunate. Sono noti solo rarissimi episodi verificatisi o addirittura non risulta conosciuto alcun episodio. Il verificarsi del danno ipotizzato susciterebbe incredulità.

Come è facile intendere, quale criterio di valutazione della probabilità richiamiamo metodologie tipiche del mondo anglosassone, basate sul livello di "sorpresa" che desterebbe l'avverarsi di un evento.

Risulta invece molto agevole valutare la gravità del danno rifacendoci alla reversibilità o meno dello stesso:

Tabella della GRAVITA' o MAGNITUDO (G)		
VALORE	LIVELLO DI GRAVITA' DEL DANNO	DEFINIZIONE / CRITERIO
3	DANNO GRAVE	Infortunio o episodio con effetti di invalidità totale o financo letale. Esposizione cronica con effetti totalmente o parzialmente irreversibili ed invalidanti.
2	DANNO MEDIO	Infortunio o episodio che comporti inabilità reversibile. Esposizione cronica con effetti reversibili.
1	DANNO LIEVE	Infortunio o episodio che comporti una inabilità rapidamente reversibile. Esposizione cronica con effetti rapidamente reversibili.

Quale regola di condotta cui rifarsi, indipendentemente dai sistemi di misura testé definiti, si considererà assolutamente prioritaria la programmazione di misure di prevenzione tese ad eliminare o ridurre il rischio di incidente avente conseguenze mortali, anche nel caso di eventi poco probabili.

Definita la formula di calcolo del rischio ($R = P \times G$), è possibile costruire una matrice avente in ascissa la gravità ed in ordinata la probabilità:

MATRICE DEL RISCHIO

3	6	9	3
2	4	6	2
1	2	3	1
1	2	3	

RISCHIO ROSSO : Azioni correttive immediate

RISCHIO GIALLO : Azioni correttive da programmare con urgenza

RISCHIO VERDE : Azioni correttive o più facilmente migliorative da programmare nel medio/breve termine.

Probabilità di accadimento del contagio da SARS-CoV-2

La situazione appare, al momento della elaborazione del documento, sotto controllo al punto che il legislatore ha ritenuto di non dover prorogare la scadenza dello stato di emergenza che, dal 01 Aprile 2022 è terminato.

Non sono stati sospesi ulteriori studi in ordine alle modalità di trasmissione del virus e sono tuttora in corso valutazioni in ordine alla reale incidenza di contagiati asintomatici. In via precauzionale si ritiene che il livello di probabilità, sulla scala da 1 a 3 normalmente in uso nel nostro documento, debba attestarsi a livello 2 (due).

Si ribadisce, come peraltro sopra indicato, che la differenza tra il rischio correlato all'attività lavorativa delle mansioni in essere all'interno della scuola ed il rischio generico riconoscibile a tutto il resto della popolazione è sostanzialmente pari a 0.

Danno atteso dal contagio da SARS-CoV-2

E' purtroppo notorio che l'esito del contagio è potenzialmente mortale, tuttavia è opportuno rammentare che tale infausto esito ha interessato principalmente soggetti con patologie pregresse e di età avanzata, nondimeno le ultime varianti del virus appaiono agli scienziati meno aggressive in ordine ai loro effetti.

Questo determina il fatto che, sulla scala da 1 a 3 in uso nel nostro documento, il valore del danno riteniamo ora possa attestarsi a livello 2 (due).

Quindi :

$$R = P \times G = 2 \times 2 = 4$$

Il rischio a valore 4 comporta la necessità di adottare comunque azioni urgenti, fornendo istruzioni operative specifiche a tutti i lavoratori che dovranno fornire evidenza della loro lettura.

Tra le misure in materia di contenimento e gestione dell'emergenza epidemiologica da SARS-CoV-2 da adottare, ne possiamo individuare essenzialmente di 3 tipologie:

- 1) Misure generali obbligatorie previste dalle normative vigenti;
- 2) Misure specifiche obbligatorie in carico al datore di lavoro previste dalle normative vigenti;
- 3) Misure introdotte dal datore di lavoro ai sensi dell'Art. 18 D.Lgs 81/2008.

MISURE GENERALI OBBLIGATORIE PREVISTE DALLE NORMATIVE VIGENTI

Attualmente la volontà del legislatore è quella di passare da una gestione emergenziale del virus ad una ordinaria, benché l'Autorità sanitaria sia chiamata a monitorare costantemente l'andamento del contagio al fine di adottare misure specifiche in funzione dell'andamento di alcuni parametri significativi (numero di contagi, posti liberi in ospedale sia ordinari che di terapia intensiva rapportati alla popolazione etc.).

Al mutare delle condizioni potranno mutare, come già avvenuto in passato, le regole legate all'accesso a:

- *manifestazioni, eventi e di ogni forma di riunione in luogo pubblico o privato;*
- *servizi educativi dell'infanzia e delle scuole e dei viaggi di istruzione;*
- *musei, fiere e teatri;*
- *procedure concorsuali e attività degli uffici pubblici, fatta salva l'erogazione dei servizi essenziali.*

Nonché alcune prescrizioni quali:

- *l'applicazione della quarantena con sorveglianza attiva a chi ha avuto contatti stretti con persone affette dal virus e la previsione dell'obbligo per chi fatto ingresso in Italia da zone a rischio epidemiologico di comunicarlo al Dipartimento di prevenzione dell'azienda sanitaria competente, per l'adozione della misura di permanenza domiciliare fiduciaria con sorveglianza attiva;*
- *la sospensione dell'attività lavorativa per alcune tipologie di impresa e la chiusura di alcune tipologie di attività commerciale;*
- *la possibilità che l'accesso ai servizi pubblici essenziali e agli esercizi commerciali per l'acquisto di beni di prima necessità sia condizionato all'utilizzo di dispositivi di protezione individuale;*
- *la limitazione all'accesso o la sospensione dei servizi del trasporto di merci e di persone, salvo specifiche deroghe.*

il mancato rispetto delle misure di contenimento è punito ai sensi dell'articolo 650 del Codice Penale (reato di "inosservanza dei provvedimenti dell'Autorità).

MISURE SPECIFICHE OBBLIGATORIE IN CARICO AL DATORE DI LAVORO PREVISTE DALLE NORMATIVE VIGENTI

Le misure del paragrafo precedente sono decise ed attuate dall’Autorità Governativa, tuttavia all’interno di ciascun luogo di lavoro, il datore di lavoro deve applicare le normative sulla sicurezza che impongono l’adozione di ulteriori misure di contenimento della diffusione del virus.

Tali misure sono state significativamente ridotte conseguentemente alla cessazione dello stato di emergenza, ma continuano a sussistere le seguenti:

- Informazione a tutti i lavoratori in merito al rischio da SARS-CoV-2 (Allegato 1);
- Affissione, in uno o più punti visibili della sede di lavoro, del “decalogo” estraibile dall’Allegato 1;
- Affissione, nei servizi igienici aziendali, nei pressi dei lavamani, nonché nelle mense e/o zone ristoro ove siano presenti lavandini, delle “Istruzioni grafiche per il lavaggio delle mani” estraibile dall’Allegato 1;
- Stretto controllo sugli accessi esterni (intesi come fornitori e/o appaltatori), per la limitazione al minimo dei contatti con i propri lavoratori. Se necessario, dotazione agli stessi di mascherina chirurgica;
- Allontanamento immediato dal lavoro di qualunque lavoratore manifesti sintomi ascrivibili a quelli del coronavirus e interdizione per lo stesso al rientro al lavoro fino ad accertata negatività rispetto al virus o a completa guarigione;
- Dotazione di dispenser distributori di igienizzante alcoolico per le mani agli ingressi, con cartello indicante la necessità di disinfezione delle mani all’ingresso presso la sede di lavoro (valido anche per l’ingresso di utenti esterni);
- Dotazione di disinfettanti per superfici a base alcoolica e panni di carta usa e getta, al minimo per le postazioni/uffici destinati ad accogliere utenti esterni;
- Predisposizione di cestini dedicati per la raccolta di fazzoletti usa e getta ed altri similari utilizzati per l’espulsione di liquidi biologici (soffi nasali, saliva ecc.), da smaltirsi poi alla stregua di rifiuti biologici;

La nomina del referente COVID

Tra le misure a carico del datore di lavoro introdotte dal Rapporto dell’Istituto Superiore di Sanità n. 58 del 28/08/2020, c’è quella della designazione del referente COVID che è individuato a scuola con compiti preventivi e gestionali. Tra le attività preventive vanno annoverate quelle di attivare rapporti con le figure professionali del Dipartimento di Prevenzione che, in collegamento funzionale con i medici curanti di bambini e degli studenti (PLS e MMG), supportano la scuola e i medici curanti per le attività del protocollo e che si interfacciano per un contatto diretto anche con il dirigente scolastico e con il medico che ha in carico il paziente.

Il referente ha poi altri compiti di natura preventiva che sono:

- svolgere un ruolo di interfaccia con il Dipartimento di Prevenzione e creare una rete con le altre figure analoghe del territorio;
- comunicare al Dipartimento di Prevenzione se si verifica un numero elevato di assenze improvvise di studenti in una classe o delle assenze registrate tra gli insegnanti;
- fornire al Dipartimento di Prevenzione eventuali elenchi di operatori scolastici e/o alunni assenti;
- indicare al Dipartimento di Prevenzione eventuali alunni/operatori scolastici con fragilità per agevolarne la tutela attraverso la sorveglianza attiva da concertarsi tra il Dipartimento medesimo, lo stesso referente scolastico per il COVID-19 e il Pediatra di Libera Scelta (PLS) e i Medici di Medicina Generale (MMG).

Compiti di natura organizzativa invece sono essenzialmente legati alla gestione casi COVID-19:

- ricevere dagli operatori scolastici la segnalazione di un caso sintomatico di COVID-19;
- telefonare immediatamente ai genitori o al tutore legale dello studente nei casi di sospetto COVID-19 interni alla scuola (aumento della temperatura corporea o sintomo compatibile con il virus);
- acquisire la comunicazione immediata dalle famiglie o dagli operatori scolastici nel caso in cui un alunno o un componente del personale sia stato contatto stretto con un caso confermato di COVID-19;

I compiti del Referente scolastico COVID-19 sono complessivamente finalizzati alla gestione della prevenzione dell’epidemia all’interno della scuola, dei casi eventualmente verificatisi all’interno dei locali scolastici, alla informazione, tracciabilità e relazione con i responsabili del Dipartimento di Prevenzione territoriali. Per questi scopi, all’inizio dell’anno scolastico, i Referenti scolastici COVID-19 ricevono una specifica formazione sui protocolli di prevenzione e monitoraggio in ambito scolastico, sugli aspetti principali di trasmissione del nuovo coronavirus e sulle procedure di gestione dei casi COVID-19 sospetti o confermati.

MISURE INTRODOTTE DAL DATORE DI LAVORO AI SENSI DELL'ART. 18 D.LGS 81/2008

Se le misure contenute nei precedenti paragrafi trovano origine nella norma emergenziale stessa, quelle che seguono sono quelle decise dal Datore di Lavoro, ai sensi dell'Art. 18 D.Lgs 81/2008, con il supporto del Responsabile del Servizio di Prevenzione e Protezione e del Medico Competente e condivise con il Rappresentante dei Lavoratori per la Sicurezza o, in sua mancanza, con le Rappresentanze Sindacali.

ASPETTI PREVENTIVI

APPROVVIGIONAMENTI	
<p>DISPENSER SOLUZIONE IDROALCOLICA SE DISPONIBILE DOVREBBE ESSERE AD AZIONAMENTO AUTOMATICO IN MODO DA EVITARE IL CONTATTO TRA LO STESSO E LE MANI DI TUTTI GLI UTILIZZATORI, IN MANCANZA POTRA' ANDARE BENE UN DISPENSER MANUALE</p>	<p>Al fini del presente protocollo occorre prevedere la disposizione di dispenser almeno in questi luoghi:</p> <ul style="list-style-type: none"> - INGRESSI DELL'EDIFICIO; - UFFICI (DIRIGENZA, SEGRETERIA etc) - ALL'INTERNO DI OGNI AULA DIDATTICA E DI OGNI ALTRO LOCALE (LABORATORIO, REFETTORIO, BIDELLERIA etc.) - IN PROSSIMITA' DEI SERVIZI IGIENICI - IN PROSSIMITA' DELLE AREE SNACK <p>Il formato ideale per un uso intensivo è quello da 1.000 ml, sono disponibili in commercio taniche da 5 litri (consentono significativi risparmi) con le quali reintegrare a fine giornata tutti i dispenser distribuiti nell'edificio.</p> <p>Ogni pressione determina la fuoriuscita di circa 4/5 ml di gel, quindi un flacone da 1 litro consente di eseguire all'incirca 200/250 pulizie. Ipotizzando che un locale (aula) sia occupato da 20 persone e che mediamente le stesse si igienizzino le mani almeno 2/3 volte al giorno è ragionevole pensare che 1 litro di soluzione possa durare circa 4 giorni.</p>
<p>MASCHERINE CHIRURGICHE MARCHIATE "CE" O PRODOTTE IN DEROGA PURCHE' DOTATE DI AUTOCERTIFICAZIONE</p>	<p>Al personale scolastico, docente e non, devono essere distribuite mascherine chirurgiche prodotte in applicazione di regole che assicurino la loro efficacia. Queste garanzie sono proprie delle mascherine marchiate CE oppure prive di marchio ma accompagnate da un'autocertificazione del produttore da cui si desuma che sono state costruite in applicazione della deroga introdotta dal Decreto "Cura Italia".</p> <p><u>Non sono adatte ad un uso professionale</u> le mascherine c.d. "di comunità" ossia prodotte in proprio o prive di ogni marchiatura o autocertificazione.</p> <p>Ne deve essere fornita almeno 1 al giorno a ciascun lavoratore, docente e non docente. E' inoltre da prevedere l'acquisto di mascherine aggiuntive da consegnare:</p> <ul style="list-style-type: none"> - A chi dovesse malauguratamente romperla o perderla; - Al visitatore che ne fosse sprovvisto; - Al soggetto sintomatico che dovesse manifestare i sintomi a scuola e fosse provvisto di una semplice mascherina di comunità, etc.
<p>MASCHERINE MONOUSO TRASPARENTI DIRETTE A FAVORIRE L'INCLUSIONE DEGLI ALLIEVI CON DISABILITA' UDITIVE</p>	<p>Una novità relativa all'a/s 2021-22 è la fornitura delle mascherine trasparenti a favore dell'inclusione degli studenti con problematiche uditive.</p> <p>Perché la misura sia realmente inclusiva, tale mascherina deve essere indossata da tutti gli alunni e docenti di una classe ove è presente una persona sorda o con disabilità uditiva. La fornitura farà fronte alle esigenze immediate dei giovani studenti non udenti, con ipoacusia, che usano impianti cocleari o apparecchi acustici e utilizzano la lettura labiale per comunicare.</p> <p>Si rammenta che la mascherina non è obbligatoria per quelle persone la cui disabilità è incompatibile con il suo utilizzo, e non è obbligatoria neanche per gli accompagnatori, nel momento in cui devono comunicare con loro.</p>
<p>MASCHERINE FFP2 MARCHIATE "CE"</p>	<p>E' necessario acquistare qualche mascherina di tipo FFP2 da collocare/fornire:</p> <ul style="list-style-type: none"> - ALL'INTERNO DELLE CASSETTE DI PRIMO SOCCORSO; - AL PERSONALE AUSILIARIO/COLLABORATORE CHE DOVESSE ESSERE CHIAMATO AD OPERAZIONI DI SANIFICAZIONE STRAORDINARIA; - AL PERSONALE CHE, SU INDICAZIONE DEL MEDICO COMPETENTE, FOSSE PRESCRITTO L'UTILIZZO DI UNA MASCHERINA MAGGIORMENTE FILTRANTE IN SEGUITO AL RICONOSCIMENTO DI SPECIFICA FRAGILITA' INDIVIDUALE; - AL PERSONALE PREPOSTO ALLE ATTIVITA' SCOLASTICHE DELLE SCUOLE DELL'INFANZIA ED IN OGNI ALTRO ORDINE E GRADO DI SCUOLA LADDOVE SONO PRESENTI ALLIEVI ESONERATI DALL'OBBLIGO DI UTILIZZO DEI DISPOSITIVI DI PROTEZIONE DELLE VIE RESPIRATORIE; <p>In assenza di indicazioni specifiche del Medico Competente è sufficiente garantire una dotazione di circa 20 mascherine per ogni edificio scolastico.</p>
<p>SCHERMI IN PLEXIGLASS (PARAFIATO)</p>	<p>Per tutte quelle postazioni di lavoro (uffici, cattedre e postazioni dei collaboratori ausiliari, scrivanie per colloqui con i genitori), nelle quali non è possibile garantire il distanziamento di almeno 1 metro (2 metri per le cattedre) rispetto agli altri soggetti, occorre acquistare ed</p>

	<p>installare schermi in plexiglass da collocare in maniera stabile su banchi e scrivanie in modo da assicurare una barriera fisica.</p> <p>La misura standard degli schermi parafiato è di 50hx70l, naturalmente per situazioni specifiche possono essere acquistate strutture su misura.</p> <p>Per alcune postazioni potrebbe essere utile che gli stessi disponessero di una feritoia inferiore dove scambiarsi documenti e piccoli oggetti.</p>
TERMOSCANNER	<p>I documenti tecnici non contemplano la misurazione della temperatura corporea di chi accede ai locali tra le misure necessarie, tuttavia occorre valutare:</p> <ul style="list-style-type: none"> - Eventuali norme locali che vadano in direzione opposta; - Il parere tecnico del Medico Competente (se presente). <p>Qualora risultasse necessario il suo utilizzo sono da preferire soluzioni "A PISTOLA" o "AD ARCO" O "TOTEM" in modo da consentire al soggetto incaricato della misurazione di non avvicinarsi troppo a chi deve essere rilevato.</p> <p>Per definire il numero di rilevatori di temperatura necessari occorre rammentare che, per ciascuna misurazione, tra il tempo di avvicinamento ed il tempo di rilevazione vero e proprio occorre preventivare all'incirca un totale di 10 secondi, tempo che può essere incompatibile con l'esigenza di far accedere centinaia di soggetti.</p>
SACCHETTI DOTATI DI CHIUSURA PER LO SMALTIMENTO DELLE MASCHERINE E DI OGNI ALTRO DISPOSITIVO MONOUSO	<p>Le mascherine ed ogni altro dispositivo monouso (guanti, camici, pellicole per la protezione delle tastiere etc.) potrebbe essere contaminato pertanto è necessario trattarlo seguendo alcune precauzioni quali raccoglierlo, a fine giornata, in un sacco che possa essere ben chiuso dal personale ausiliario / collaboratore che potrà, indossando camice, mascherina e guanti, smaltirlo inserendolo nei normali sacchi dell'indifferenziata.</p> <p>A scelta del datore di lavoro si può optare per sacchetti da collocare a livello di singolo locale oppure da posizionare nei corridoi o negli atri ad uso collettivo.</p> <p>I secchi dovranno essere preferibilmente con apertura a pedale o, piuttosto, privi di coperchio onde evitare il contatto continuo delle mani con la maniglia.</p>
CAMICI MONOUSO	<p>Per il personale ausiliario / collaboratore si prevede la possibilità che sia chiamato a svolgere operazioni di sanificazione straordinaria (Circolare 5443 del Ministero della Salute), in tali casi deve essere dotato di camici monouso. In alternativa è possibile utilizzare camici in cotone che però dovranno essere, quotidianamente, igienizzati mediante lavaggio ad alta temperatura (90°C.) con detersivo ordinario oppure a temperatura bassa (60°C.) ma per la durata di almeno 30 minuti ed aggiungendo al ciclo di lavaggio con il normale detersivo anche della candeggina.</p> <p>E' opportuno che anche la cassetta di primo soccorso venga dotata di qualche camice monouso. Sembra sufficiente garantire la presenza di 10 camici monouso per ciascun edificio.</p>
VISIERA / MASCHERA FACIALE LEGGERA	<p>Il D.M. 388/2003, all'Allegato 1, dove è riportato il contenuto minimo obbligatorio di una cassetta di primo soccorso, include la "Visiera paraschizzi" tra i presidi che devono essere presenti e questo <u>indipendentemente dallo stato di emergenza da Covid-19</u> che stiamo attraversando. Occorre verificare che la cassetta ne sia regolarmente equipaggiata ed, in mancanza, è necessario acquistarne una per ciascuna cassetta di primo soccorso.</p> <p>E' opportuno acquistarne altre a questo scopo:</p> <ul style="list-style-type: none"> - AI DOCENTI DI SOSTEGNO CHE DOVESSERO SVOLGERE LA PROPRIA ATTIVITA' A SUPPORTO ANCHE DI SOGGETTI DIVERSAMENTE ABILI VERSO I QUALI NON FOSSE POSSIBILE GARANTIRE IL DISTANZIAMENTO DI ALMENO 1 METRO; - AI DOCENTI DELLA SCUOLA DELL'INFANZIA (SE PRESENTI); - AI COLLABORATORI AUSILIARI CHE DOVESSERO ESSERE INCARICATI DI RILEVARE LA TEMPERATURA CORPOREA ALL'INGRESSO IN ASSENZA DI METODI (TOTEM) CHE GARANTISANO UN AMPIO DISTANZIAMENTO; - AI COLLABORATORI AUSILIARI CHE DOVESSERO ESSERE INCARICATI DI OPERE DI SANIFICAZIONE STRAORDINARIA. <p>Per determinare il quantitativo di visiere da acquistare è bene eseguire il computo totale dei soggetti sopra elencati e prevedere l'acquisto di almeno 3/5 maschere di scorta onde prevenire eventuali rotture o dimenticanze.</p> <p>Tale dispositivo deve intendersi assolutamente individuale.</p>
GUANTI IN NITRILE MONOUSO	<p>L'utilizzo dei guanti monouso in nitrile (da preferire al lattice) è regola ampiamente diffusa in tutte le scuole, il Documento di Valutazione dei Rischi ordinario infatti già li classifica quali D.P.I. in uso a collaboratori ausiliari, docenti per la gestione delle emergenze (vomito, epistassi etc.) e docenti di sostegno.</p> <p>Il presente protocollo li considera quali D.P.I. per i docenti di sostegno, i docenti della scuola dell'infanzia (se presenti) ed i collaboratori ausiliari in situazioni per le quali già in precedenza erano prescritti.</p> <p>Si consiglia pertanto di acquistarli in numero pari a quello degli scorsi anni con un minimo incremento (nell'ordine del 15-20%) per fronteggiare eventuali maggiori sensibilità individuali alla problematica.</p> <p>A detta di molti esperti l'utilizzo dei guanti monouso in vinile/nitrile appare controversa in quanto induce l'utilizzatore a ritenersi "al sicuro" dal virus quando, in realtà, il guanto potrebbe essere contaminato esattamente come la mano nuda.</p>

		<p>Il contatto con il virus mediante il guanto dovuta ad esempio all'azione di starnutire portando la mano guantata alla bocca etc. comporta la contaminazione del guanto nella stessa identica misura con cui comporterebbe la contaminazione della mano e conseguentemente, il rischio di entrare in contatto con il virus toccandosi gli occhi, il naso e la bocca con la mano guantata appare del tutto parificato.</p> <p>E' da concludere quindi che l'uso del guanto monouso debba essere limitato a quei casi, già ampiamente regolati nell'ambito del Documento di Valutazione dei Rischi ordinario, per cui lo stesso sia previsto come D.P.I. al fine di proteggere da agenti di natura chimica e/o biologica.</p>
SACCHETTI O PELLICOLA TRASPARENTE		<p>Appare molto utile acquistare sacchetti trasparenti grandi o pellicola trasparente (tipo "domopak") da utilizzare per il contenimento delle tastiere dei computer e delle pulsantiere in genere (copiatrici, stampanti, macchinette erogatrici di snack, calcolatrici, telefoni fissi etc.) al fine di una frequente sostituzione (quotidiana) o quantomeno per rendere più agevole la sanificazione ordinaria degli stessi con panni umidi senza doversi preoccupare degli spazi interstiziali tra un tasto e l'altro che peraltro sono i punti dove maggiormente si deposita lo sporco in generale ed il virus nello specifico.</p>
PRESIDI PER I SERVIZI IGIENICI	DISPENSER DI SAPONE LIQUIDO	<p>Stante il generale consiglio di frequente e completo lavaggio delle mani prioritariamente con acqua e sapone ed in seconda battuta con soluzione igienizzante, all'interno dei servizi igienici, in prossimità di ogni lavabo, devono essere installati dispenser di sapone liquido da acquistare in numero pari ai lavabo utilizzabili.</p> <p>Considerata la scivolosità del sapone qualora dovesse cadere a terra, è bene prevedere che gli stessi siano installati al di sopra dei lavabo in modo che, se dovesse cadere qualche goccia di sapone, la stessa si depositi sul lavabo e non a terra.</p>
	DISPENSER DI CARTA ASCIUGAMANI	<p>Al fine di permettere la regolare asciugatura delle mani, in ogni spazio destinato al lavaggio delle mani è installato almeno 1 dispenser di carta asciugamani.</p> <p>Nel determinare il posizionamento dello stesso preferire gli angoli o comunque tratti di parete lontani dal passaggio onde ridurre il rischio di urto.</p>
PRODOTTI SANIFICANTI	PER USO COLLETTIVO	<p>Le norme che si sono sin qui susseguite hanno evidenziato un ottimo potere igienizzante di alcool etilico al 75% e candeggina allo 0,5%, l'acquisto di tali prodotti ha diversi inegabili vantaggi: il costo di acquisto contenuto, il fatto che siano già stati fatto oggetto di valutazione del rischio chimico nel D.V.R. ordinario, la piena conformità con le disposizioni attualmente in vigore. Esistono centinaia di altri prodotti (presidi medico chirurgici, igienizzanti etc.) la cui efficacia deve essere di volta in volta valutata sulla base del fatto che il principio attivo presente sia compreso nell'elenco riportato nella Circolare del Ministero della Salute del 22/02/2020 (semplificando occorre verificare che il prodotto riporti il numero di registrazione o di autorizzazione del Ministero della Salute). Rispetto ai quantitativi è complesso fare una stima dei fabbisogni poiché dipende molto dalla diluizione dei prodotti scelti e dalla dimensione degli spazi, facendo un'analisi molto approssimativa, basata sull'esperienza fin qui fatta con altre scuole "pilota" abbiamo rilevato un consumo superiore di circa il 60/80% rispetto all'ordinario. Si rammenta che l'alcool etilico ed anche la soluzione idroalcolica per l'igiene delle mani, sono infiammabili, conseguentemente lo stoccaggio di grandi quantitativi deve avvenire distribuendo su molti ambienti tali prodotti evitando di allocare oltre 10 litri di prodotto infiammabile in un solo locale.</p>
	PER USO INDIVIDUALE	<p>Accade che una stessa postazione di lavoro (un PC in segreteria, una cattedra, una LIM, una postazione dei collaboratori etc.) nell'arco della stessa giornata, venga utilizzata da più persone. Mentre tra giornate diverse è garantita la pulizia approfondita delle postazioni a fine turno, nell'arco della stessa giornata il numero esiguo di ausiliari in servizio ed il poco tempo disponibile potrebbe impedire la tempestiva pulizia delle superfici appena utilizzate da altri (tipicamente al cambio ora), per questo motivo la fornitura al personale di salviette sanificanti monouso permette al singolo l'opportunità di eseguire una piccola sanificazione della propria postazione nei frangenti in cui la quella che dovrebbe essere garantita dal personale ausiliario non dovesse essere svolta in tempi utili.</p> <p>Il numero di salviettine da acquistare deve essere parametrato al personale in servizio nel plesso ed alla frequenza delle mancate sanificazioni ad opera del personale incaricato. (Per motivi di sicurezza, evitare di lasciare prodotti igienizzanti spray o liquidi nei locali raggiungibili facilmente dagli allievi).</p>
<p>Tutta la cartellonistica citata di seguito (ad eccezione di bollini e strisce colorate) è disponibile al link: http://www.agicomcloud.it/index.php/s/GaDWIJV3JiDRGMT e può essere autoprodotta stampandola in formato A4, preferibilmente a colori e plastificandola.</p>		
SEGNALETICA	CARTELLO INFORMATIVO (2)	<p>Almeno un CARTELLO INFORMATIVO in prossimità di ogni accesso recante il divieto di accesso nel caso in cui ci si trovi in una delle condizioni previste dalla norma (sintomatologia respiratoria o temperatura superiore a 37,5° nei 3 giorni precedenti – obbligo di quarantena o isolamento domiciliare nei giorni precedenti – contatto con persone positive nei giorni precedenti).</p>
	CARTELLO DI PREVENZIONE E PROTEZIONE (5)	<p>Nei punti di maggior passaggio (atrio, corridoio, ingresso etc.) ed in ogni locale il datore di lavoro espone la cartellonistica denominata "CARTELLO PREVENZIONE E PROTEZIONE" del Ministero della Salute.</p>

CARTELO LAVAGGIO DELLE MANI (6a - 6b - 6c)	Sono disponibili 3 depliant, uno relativo al lavaggio con acqua e sapone da esporre nei bagni (LAVAGGIO DELLE MANI 1), un secondo relativo al frizionamento delle mani con soluzione idroalcolica da esporre in prossimità del dispenser (LAVAGGIO DELLE MANI 2) ed un terzo che comprende entrambe le modalità che può essere esposto nelle aule ed usato a scopo didattico/informativo (LAVAGGIO DELLE MANI 3).
CARTELO ISTRUZIONI MASCHERINA (7)	Nei punti di maggior passaggio (atrio, corridoio, ingresso etc.) ed in ogni locale il datore di lavoro espone il cartello recante le istruzioni per indossare e togliere la mascherina denominato "ISTRUZIONI MASCHERINA" (7).
CARTELO MANTIENI LA DISTANZA (C1)	Nei punti di maggior passaggio (atrio, corridoio, ingresso etc.) il datore di lavoro espone il cartello "MANTIENI LA DISTANZA DI 1 METRO" (C1).
CARTELLI ENTRATA – USCITA (C2 – C3)	Da collocare sulle porte che vengono individuate per un uso esclusivo di ingresso o uscita in attuazione del generale obbligo di evitare gli incontri.
CARTELO CAPIENZA MASSIMA (C4)	Al di fuori di ogni locale destinato all'uso comune (aule, bagni, refettori etc.) viene collocato il cartello recante la capienza massima (da compilare).
CARTELO LOCALE DI ISOLAMENTO (1)	Al di fuori del locale individuato per l'isolamento dei soggetti sintomatici viene collocato il cartello recante "LOCALE DI ISOLAMENTO" (1).
CARTELO NON USARE (C5)	Il cartello recante la scritta "NON USARE" si presta a vari utilizzi, se plastificato può essere incollato sulle sedute delle panche o sui divanetti per consentire l'utilizzo solo mantenendo il distanziamento di 1 metro (ad esempio incollandolo al centro del divanetto per consentirne l'uso solo sedendosi ai due estremi), può essere incollato sui tavoli in refettorio / bar per evidenziare le aree non utilizzabili, nei servizi per identificare i lavabi inibiti all'uso etc.
CARTELLI FRECCIA (C6 – C7 – C8 – C9 – C10 – C11 – C12)	I cartelli freccia (disponibili nella versione destra, sinistra, dritto, verso l'alto e verso il basso) sono indicati quale segnaletica verticale per segnalare percorsi obbligati che dovessero essere individuati al fine di prevenire gli incroci durante gli spostamenti interni. Al di fuori di ogni locale ad uso aperto a persone o gruppi diversi (aule di sostegno, aule attrezzate e laboratori ad esempio) viene collocato un registro delle pulizie che dovrà essere compilato dal personale ausiliario e che consentirà, al docente che accompagna gli allievi in quel locale, di verificare prima dell'accesso che lo stesso sia stato sanificato.
REGISTRO DELLE PULIZIE (10)	Un semplice bollino colorato adesivo (non fornito ma da acquistare presso fornitori specializzati) può essere utilmente utilizzato incollandolo a terra per evidenziare il punto in cui devono essere collocati i banchi all'interno delle classi (potrebbe bastare 1 solo bollino per ogni banco dando l'indicazione all'allievo di verificare periodicamente che la gamba anteriore destra del proprio banco sia posizionata su di esso) o i tavoli in refettorio/bar.
BOLLINO COLORATO	Importante assicurarsi con il rivenditore che siano resistenti ai lavaggi del pavimento e che abbiano caratteristiche antiscivolo.
STRISCE COLORATE	Le strisce colorate (non fornite ma da acquistare presso fornitori specializzati) si prestano ad essere utilizzate per segnare a terra i percorsi obbligati o a dividere i corridoi e le scale evidenziando quale lato delle stesse sia destinato alla salita e quale alla discesa o quale all'andata ed al ritorno. Piccoli segmenti incollati trasversalmente a distanza di 1 metro tra loro possono essere utili per rammentare visivamente il distanziamento dovuto quando si è in coda (allo sportello, in refettorio, per l'accesso ai bagni etc.). Importante assicurarsi con il rivenditore che siano resistenti ai lavaggi del pavimento e che abbiano caratteristiche antiscivolo. Possono essere realizzate in tutti i colori ad eccezione che ROSSO e VERDE per evitare ogni possibile fraintendimento rispetto alla segnaletica di emergenza in caso di evacuazione.
BARRIERE MOBILI LEGGERE	Al fine di delimitare gli spazi aperti, i saloni, i refettori ed in generale ogni tipo di spazio che debba essere meglio definito rispetto alla gestione dei flussi e delle code di attesa, può essere opportuno ricorrere a barriere a nastro mobili e leggere (in modo che non costituiscano un intralcio in caso di evacuazione di emergenza) costituite da nastri arrotolabili o catenelle in plastica. Prima dell'acquisto è necessario stimare la metratura necessaria.

COLLOCAZIONE DI SEGNALETICA ORIZZONTALE

Fin dai primi documenti tecnici è presente l'indicazione per cui gli ingressi e le uscite ai locali devono essere, se possibile, differenziate e che i corridoi devono prevedere una segnaletica che chiarisca come debba essere ripartita la direzione dei flussi (tendenzialmente si consiglia di tenere sempre la propria destra, adottando una regola di circolazione ormai assodata).

E' da dire che all'interno dell'Istituto, diversamente da quanto possa accadere nella gran parte degli altri luoghi aperti al pubblico, i flussi, prevalentemente, saranno tutti in ingresso (alla mattina) e tutti in uscita (a fine lezione), limitando i casi di incrocio all'utilizzo di corridoi e spazi comuni per recarsi ai servizi e spostarsi tra i diversi locali da parte di un numero discreto di persone, che si muovono sotto la vigilanza del docente o dei collaboratori ausiliari.

Al fine di evitare di fare confusione tra la segnaletica anti-COVID e quella di emergenza (evacuazione), per la prima viene evitato l'uso del colore verde e rosso e viene collocata in modo chiaro ma non eccessivo e limitatamente ai tratti in cui la stessa sia effettivamente utile.

REGOLE PREVENTIVE

Il Regolamento di Istituto viene integrato dalle seguenti norme generali:

- 1) Obbligo per tutti di indossare la mascherina sempre e comunque tranne che per gli studenti infraseienni, durante le lezioni di scienze motorie/educazione fisica e durante il pasto. Sono inoltre esonerati gli allievi diversamente abili affetti da patologia che ne impedisca l'uso;
- 2) Tutti i presenti, in ogni momento della giornata, devono risultare da appositi registri (registro di classe o del docente, timbratore, registro degli accessi etc.) al fine di poter ricostruire in modo univoco, su richiesta della Autorità Sanitaria, i contatti che si sono verificati all'interno dei luoghi di lavoro con un eventuale soggetto positivo al virus;
- 3) All'interno delle aule didattiche le postazioni devono essere collocate in modo da garantire preferibilmente il distanziamento di 1 metro tra gli allievi (distanza tra le bocche) e di 2 metri tra docente ed allievi;
- 4) All'ingresso nell'edificio è obbligatoria per tutti (personale, allievi e terzi) la sanificazione delle mani;
- 5) Al di fuori di tutti i locali destinati ad un uso collettivo (aule didattiche, locali attrezzati, servizi igienici, refettori etc.) è opportuno collocare il cartello "CAPIENZA MASSIMA" disponibile al link <http://www.agicomcloud.it/index.php/s/GaDWIJV3JIDRGMT> onde rammentare tale dato a tutti e consentire una vigilanza più mirata al personale in servizio.

DIDATTICA DIGITALE INTEGRATA

Ai sensi dell'Art. 1 comma 1 del D.L. 111 del 06/08/2021, nell'a/s 2021-22, al fine di assicurare il valore della scuola come comunità e di tutelare la sfera sociale e psico-affettiva della popolazione scolastica, sull'intero territorio nazionale, i servizi educativi per l'infanzia e l'attività scolastica e didattica della scuola dell'infanzia, primaria e secondaria di I e II grado sono svolti in presenza.

L'Art. 9, comma 1, del D.L. 24 del 24/03/2022, novellando l'Art. 3 del D.L. 52/2021 ha confermato che *"Resta fermo lo svolgimento in presenza delle attività educative e didattiche"*.

Il D.L. 24/2022 nel modificare la disciplina di gestione dei casi di positività in ambito scolastico, ha previsto la possibilità di ricorrere alla Didattica Digitale Integrata per gli alunni delle scuole primarie e secondarie di primo e secondo grado per i quali sia stato disposto l'isolamento a seguito di contagio. In questi casi la Didattica Digitale Integrata viene attivata dalla scuola *"su richiesta della famiglia o dello studente, se maggiorenne, accompagnata da specifica certificazione medica attestante le condizioni di salute dell'alunno medesimo e la piena compatibilità delle stesse con la partecipazione alla didattica digitale integrata"*.

Agli studenti impediti nella frequenza in presenza perché affetti da patologia grave o immunodepressione debitamente certificate dalle competenti autorità sanitarie, è assicurata la possibilità di seguire la programmazione scolastica avvalendosi eventualmente anche della didattica a distanza, in modalità integrata ovvero esclusiva, secondo le particolari esigenze sanitarie del singolo studente.

Ad eccezione dei suddetti casi, le attività didattiche si svolgono sempre in presenza.

CONSEGNA DEI DISPOSITIVI DI PROTEZIONE INDIVIDUALE (D.P.I.) E DEI PRESIDI DI PREVENZIONE E PROTEZIONE DAL CONTAGIO

Il personale scolastico, docente e non docente, rientra nella definizione di "lavoratore" come prevista dalla vigente normativa in materia di sicurezza sul lavoro ed ha diritto di ricevere, da parte del datore di lavoro, ogni dispositivo necessario al fine di ridurre l'esposizione ai rischi lavorativi tra cui anche quello di contagio da COVID-19.

DESCRIZIONE DELLA MISURA	EVIDENZA
<p>Il datore di lavoro, in questi luoghi:</p> <ul style="list-style-type: none"> - INGRESSI DELL'EDIFICIO; - UFFICI (DIRIGENZA, SEGRETERIA etc) - ALL'INTERNO DI OGNI AULA DIDATTICA E DI OGNI ALTRO LOCALE (LABORATORIO, REFETTORIO, BIDEGLIA etc.) - IN PROSSIMITA' DEI SERVIZI IGIENICI - IN PROSSIMITA' DELLE AREE SNACK <p>mette a disposizione di lavoratori, utenti e visitatori uno o più dispenser di soluzione igienizzante idroalcolica e, in prossimità degli stessi, espone il cartello "LAVAGGIO DELLE MANI CON GEL" (6b).</p>	<p>Acquistare o produrre in proprio soluzione igienizzante idroalcolica in quantitativi sufficienti</p>
<p>Il datore di lavoro fornisce mascherine con filtrante FFP2</p> <ul style="list-style-type: none"> - DA COLLOCARE ALL'INTERNO DELLE CASSETTE DI PRIMO SOCCORSO; 	<p>Acquistare mascherine con filtrante FFP2 marchiate CE</p>

<ul style="list-style-type: none"> - AL PERSONALE AUSILIARIO/COLLABORATORE CHE DOVESSE ESSERE CHIAMATO AD OPERAZIONI DI SANIFICAZIONE STRAORDINARIA; - AL PERSONALE CHE, SU INDICAZIONE DEL MEDICO COMPETENTE, FOSSE PRESCRITTO L'UTILIZZO DI UNA MASCHERINA MAGGIORMENTE FILTRANTE IN SEGUITO AL RICONOSCIMENTO DI SPECIFICA FRAGILITA' INDIVIDUALE; - AL PERSONALE PREPOSTO ALLE ATTIVITA' SCOLASTICHE DELLE SCUOLE DELL'INFANZIA ED IN OGNI ALTRO ORDINE E GRADO DI SCUOLA LADDOVE SONO PRESENTI ALLIEVI ESONERATI DALL'OBBLIGO DI UTILIZZO DEI DISPOSITIVI DI PROTEZIONE DELLE VIE RESPIRATORIE; 	
<p>Il datore di lavoro fornisce ai docenti della Scuola dell'Infanzia ed ai docenti di sostegno e collaboratori scolastici a cui sono richieste operazioni di assistenza primaria per le quali sia impossibile il mantenimento del distanziamento di 1 metro, delle visiere / maschere facciali leggere, da utilizzare in aggiunta alla mascherina FFP2.</p>	<p>Acquistare visiere / maschere facciali leggere</p>
<p>Il datore di lavoro fornisce mascherine chirurgiche a tutti i lavoratori (docenti e non docenti), agli allievi nonché ai visitatori e utenti, qualora questi non ne fossero in possesso e dovessero entrare nei locali.</p>	<p>Acquistare mascherine chirurgiche marchiate CE o prodotte da azienda che abbia fornito autocertificazione</p>
<p>Il datore di lavoro fornisce, ai lavoratori destinati ad eseguire le operazioni di sanificazione, camici monouso (per la sanificazione di tipo impermeabile), guanti monouso e occhiali o maschera facciale. Nel caso in cui vengano forniti camici in cotone occorre verificare la quotidiana igienizzazione degli stessi da parte del singolo lavoratore o attivare procedure di lavaggio gestite.</p>	<p>Acquistare camici monouso (per la sanificazione di tipo impermeabile), guanti monouso e occhiali o maschera facciale.</p>
<p>Con riferimento a tutti i punti precedenti (ad eccezione che per quelli relativi al gel igienizzante mani) si dà evidenza in un verbale / modulo della avvenuta consegna dei dispositivi previsti, a tal fine si faccia riferimento al modulo "CONSEGNA D.P.I." (8).</p>	<p>Formalizzare la consegna dei D.P.I. compilando il modulo 8</p>

MISURE VOLTE ALLA ELIMINAZIONE DEL VIRUS EVENTUALMENTE PRESENTE NEI LUOGHI DI LAVORO

DESCRIZIONE DELLA MISURA	EVIDENZA
<p>La eliminazione del virus da un locale, una superficie, un oggetto può avvenire solamente utilizzando prodotti che abbiano un'efficacia virucida durante le normali operazioni di pulizia. Tutti gli ultimi protocolli hanno evidenziato come, una regolare pulizia quotidiana ben fatta, possa dirsi sufficiente ad eliminare l'eventuale presenza di tracce di goccioline potenzialmente contagiose nei luoghi di studio e di lavoro, mantenendo invece regole di sanificazione più stringenti per quei casi in cui sia accertata la presenza in un ambiente di un soggetto positivo.</p> <p>COS'E' LA SANIFICAZIONE Con il termine "sanificazione" si intende un insieme di operazioni che interessano un'area, un locale o una superficie, che vanno oltre alla semplice pulizia (intesa come eliminazione di polvere, macchie e sporco superficiale) arrivando a garantire che quell'area, locale o superficie sia anche "sana" cioè ragionevolmente priva di batteri e virus che possano comportare un rischio per la salute. Trattandosi di un trattamento ulteriore rispetto alla pulizia, spesso essa consiste fisicamente in un secondo passaggio con prodotti diversi (disinfettanti) da quelli utilizzati per la sola pulizia (detergenti). (In alcuni casi i prodotti utilizzati hanno una duplice valenza e pertanto è sufficiente un singolo passaggio, in questi casi la doppia valenza deve essere espressamente dichiarata dal fornitore / produttore).</p>	
<p>CHI LA DEVE FARE In assenza di un obbligo a rivolgersi ad imprese specializzate del settore (seppur sia innegabile che tali imprese abbiano una migliore conoscenza delle procedure da attuare nonché la disponibilità di prodotti, attrezzature e D.P.I. professionali) il datore di lavoro decide di affidare tale operazione alle figure ordinariamente incaricate.</p>	
<p>QUALI PRODOTTI UTILIZZARE I prodotti idonei a garantire la salubrità richiesta sono l'alcool etilico al 75% e la candeggina (ipoclorito di sodio) allo 0,5%. La scelta deve andare su uno o l'altro semplicemente in funzione della superficie da disinfettare (per piastrelle, muri, sanitari, scrivanie/banchi e sedie in legno o formica etc. la candeggina può andare bene mentre per tastiere, mouse, interruttori etc. l'alcool risulta sicuramente meno aggressivo sulle superfici e anche grazie alla sua rapida evaporazione, meno dannoso per i contatti elettrici). L'eventuale scelta di adottare prodotti diversi (presidi medico chirurgici, igienizzanti etc.) può essere fatta solo appurando la loro efficacia sulla base del fatto che il principio attivo presente sia compreso nell'elenco riportato nella Circolare del Ministero della Salute del 22/02/2020 (semplificando occorre verificare che il prodotto riporti il numero di registrazione o di autorizzazione del Ministero della Salute).</p>	
<p>Occorre fare qualche precisazione in ordine alla concentrazione dei prodotti: Per quanto riguarda l'alcool etilico, è disponibile in commercio in diverse concentrazioni, perché vada bene al nostro scopo occorre assicurarsi che quello di cui disponiamo riporti in etichetta una concentrazione almeno pari al 75%. Per quanto riguarda la candeggina (ipoclorito di sodio) essa normalmente è presente sul mercato in concentrazioni molto superiori allo 0,5% richiesto affinché sia efficace contro il coronavirus (di solito 5% o anche 10%) e quindi deve essere diluita. L'assunto per cui "<i>la uso pura così sono sicuro che sia efficace</i>", se da una parte ha sicuramente una logica, vale la pena ricordare che non tiene conto della sicurezza degli operatori (che risulteranno così esposti ad un prodotto molto più aggressivo) e dell'ambiente (la candeggina è un prodotto fortemente inquinante).</p>	<p>Acquistare alcool etilico al 75% e candeggina al 5%</p>
<p>Per preparare 10 litri di soluzione allo 0,5% partendo dalla candeggina al 5% è sufficiente diluire 1 litro di candeggina in 9 litri di acqua (ottenendo anche, per quel che vale, un significativo risparmio). Il personale interno</p>	<p>Stampare l'opuscolo 9 e fornire al personale interessato</p>

deputato alla sanificazione, oltre che formato specificamente, viene informato mediante consegna dell' "opuscolo per la diluizione della candeggina" (9).																								
Si rammenta che l'alcool etilico è infiammabile e che la candeggina è irritante e caustica, non è compito di questo documento ribadire le misure di sicurezza da adottare per il loro uso che restano le stesse prescritte nel Documento di Valutazione dei Rischi ordinario di riferimento per il lavoratore chiamato a queste operazioni. Inoltre, ogni operazione di diluizione, comporta il rischio che schizzi della soluzione possano interessare gli occhi, la bocca e la pelle, conseguentemente si rammenta l'obbligo di indossare occhiali paraschizzi (o ancora meglio maschera facciale), mascherina, guanti usa e getta e camici/grembiuli durante tali operazioni (Documento di Valutazione dei Rischi di riferimento dell'addetto alla sanificazione).																								
<p>QUANDO FARE LA SANIFICAZIONE</p> <p>Si è detto che la sanificazione è l'attività con cui, oltre alla pulizia, si procede ad "uccidere" il virus eventualmente presente sulle superfici a causa del fatto che, respirando, tossendo, starnutando, parlando etc. una persona infettata potrebbe espellere delle microgocce che, depositandosi sulle superfici, potrebbero essere motivo di contagio per altri soggetti che dovessero entrarvi in contatto e poi toccarsi la bocca, il naso, gli occhi o inalare in qualche modo. La scienza è concorde nel ritenere che, in condizioni ordinarie, il virus possa rimanere "attivo" sulle superfici per qualche ora. Lo studio "peggiorativo" attualmente conosciuto, ritiene che in condizioni "ideali" (di temperatura, umidità, concentrazione, tipologia di supporto etc.) il virus possa persistere sulle superfici per 7 giorni (non si ha certezza se in forma vitale). Questo significa che, se un edificio, locale, area è rimasto chiuso per più di 7 giorni, è ragionevole ritenere che non possa essere presente alcuna traccia del virus.</p> <p>Per la sanificazione ordinaria occorre identificare le aree, i locali e le superfici maggiormente "a rischio" e prevedere per loro una sanificazione periodica variabile secondo questa tabella:</p>																								
<table border="1"> <thead> <tr> <th>LOCALE / AREA / SUPERFICIE / OGGETTO</th> <th>FREQUENZA</th> </tr> </thead> <tbody> <tr> <td>OGNI POSTAZIONE DI LAVORO, SE DESTINATA AD ESSERE CONDIVISA TRA PIU' SOGGETTI, DEVE ESSERE SANIFICATA AD OGNI CAMBIO DI LAVORATORE.</td> <td>QUOTIDIANA E ANCHE PIU' VOLTE AL GIORNO</td> </tr> <tr> <td>AULE ATTREZZATE, SPECIALI, LABORATORI AD USO DI PIU' GRUPPI DI ALLIEVI</td> <td>QUOTIDIANA E ANCHE PIU' VOLTE AL GIORNO</td> </tr> <tr> <td>UFFICI, AULE DIDATTICHE, SALE D'ATTESA, CORRIDOI DI TALI LUOGHI, SPORTELLI, BANCONI</td> <td>QUOTIDIANA</td> </tr> <tr> <td>SERVIZI IGIENICI IN USO AL PERSONALE ED AGLI ESTERNI</td> <td>QUOTIDIANA</td> </tr> <tr> <td>AREA SNACK / CAFFE'</td> <td>QUOTIDIANA</td> </tr> <tr> <td>SPOGLIATOI</td> <td>QUOTIDIANA</td> </tr> <tr> <td>SPOGLIATOI</td> <td>SETTIMANALE</td> </tr> <tr> <td>UFFICI, SALE D'ATTESA, CORRIDOI DI TALI LUOGHI, SPORTELLI, BANCONI</td> <td>SETTIMANALE</td> </tr> <tr> <td>LOCALI SCARSAMENTE UTILIZZATI</td> <td>SETTIMANALE</td> </tr> <tr> <td>LOCALI SCARSAMENTE UTILIZZATI</td> <td>SETTIMANALE</td> </tr> </tbody> </table>		LOCALE / AREA / SUPERFICIE / OGGETTO	FREQUENZA	OGNI POSTAZIONE DI LAVORO, SE DESTINATA AD ESSERE CONDIVISA TRA PIU' SOGGETTI, DEVE ESSERE SANIFICATA AD OGNI CAMBIO DI LAVORATORE.	QUOTIDIANA E ANCHE PIU' VOLTE AL GIORNO	AULE ATTREZZATE, SPECIALI, LABORATORI AD USO DI PIU' GRUPPI DI ALLIEVI	QUOTIDIANA E ANCHE PIU' VOLTE AL GIORNO	UFFICI, AULE DIDATTICHE, SALE D'ATTESA, CORRIDOI DI TALI LUOGHI, SPORTELLI, BANCONI	QUOTIDIANA	SERVIZI IGIENICI IN USO AL PERSONALE ED AGLI ESTERNI	QUOTIDIANA	AREA SNACK / CAFFE'	QUOTIDIANA	SPOGLIATOI	QUOTIDIANA	SPOGLIATOI	SETTIMANALE	UFFICI, SALE D'ATTESA, CORRIDOI DI TALI LUOGHI, SPORTELLI, BANCONI	SETTIMANALE	LOCALI SCARSAMENTE UTILIZZATI	SETTIMANALE	LOCALI SCARSAMENTE UTILIZZATI	SETTIMANALE	Dare indicazione al personale destinato alla sanificazione degli ambienti di osservare il piano di lavoro previsto.
LOCALE / AREA / SUPERFICIE / OGGETTO	FREQUENZA																							
OGNI POSTAZIONE DI LAVORO, SE DESTINATA AD ESSERE CONDIVISA TRA PIU' SOGGETTI, DEVE ESSERE SANIFICATA AD OGNI CAMBIO DI LAVORATORE.	QUOTIDIANA E ANCHE PIU' VOLTE AL GIORNO																							
AULE ATTREZZATE, SPECIALI, LABORATORI AD USO DI PIU' GRUPPI DI ALLIEVI	QUOTIDIANA E ANCHE PIU' VOLTE AL GIORNO																							
UFFICI, AULE DIDATTICHE, SALE D'ATTESA, CORRIDOI DI TALI LUOGHI, SPORTELLI, BANCONI	QUOTIDIANA																							
SERVIZI IGIENICI IN USO AL PERSONALE ED AGLI ESTERNI	QUOTIDIANA																							
AREA SNACK / CAFFE'	QUOTIDIANA																							
SPOGLIATOI	QUOTIDIANA																							
SPOGLIATOI	SETTIMANALE																							
UFFICI, SALE D'ATTESA, CORRIDOI DI TALI LUOGHI, SPORTELLI, BANCONI	SETTIMANALE																							
LOCALI SCARSAMENTE UTILIZZATI	SETTIMANALE																							
LOCALI SCARSAMENTE UTILIZZATI	SETTIMANALE																							
<p>Il datore di lavoro, preso atto che il concetto di "sano" alla base del procedimento di sanificazione, si estende anche alla salubrità del microclima, dispone il frequente ricambio dell'aria in tutti i luoghi di lavoro. In particolare è necessario aprire le finestre regolarmente, per non meno di 10 minuti, più volte al giorno e a prescindere dalle condizioni atmosferiche, prima dell'inizio delle lezioni, ad ogni cambio insegnante, durante la ricreazione e soprattutto dopo la pulizia dell'aula per tutta la durata della stessa finché non siano asciugati pavimenti e superfici.</p>		Dare indicazione al personale di aumentare la frequenza dei ricambi d'aria in tutti i luoghi di lavoro.																						
<p>LA SANIFICAZIONE STRAORDINARIA</p> <p>Ai fini del presente documento, con questo termine intendiamo la sanificazione da farsi ogniqualvolta si abbia contezza del fatto che un soggetto positivo al COVID-19 sia stato presente all'interno dei locali. Essa viene condotta in conformità con la Circolare I.S.S. n. 5443 del 22/02/2020 secondo queste modalità:</p> <p>Il personale incaricato deve indossare: mascherina FFP2, maschera facciale, guanti monouso, camice monouso impermeabile a maniche lunghe e seguire per la svestizione le misure indicate per la rimozione in sicurezza del D.P.I.. Tutti i D.P.I. dopo l'uso devono essere trattati come rifiuti speciali in quanto potenzialmente infetti.</p> <ol style="list-style-type: none"> 1) Eseguire la regolare pulizia dei locali, aree e superfici prevista dal normale protocollo di pulizia, se presente o dalle normali abitudini operative osservate all'interno dell'azienda/ente, utilizzando i detersivi comunemente in uso. 2) Pulire tutte le superfici (telecomandi, tastiere, mouse, schermi touch, interruttori, maniglie, finestre, scrivanie, tavoli, mensole d'appoggio, tastierini di stampanti e copiatrici, sedie, pulsanti dei dispenser della soluzione igienizzante mani etc.) mediante uso di stracci in microfibra inumiditi con alcool etilico al 75% o con soluzione di candeggina allo 0,5% in funzione del tipo di materiale. Lo straccio deve essere utilizzato sfregando l'oggetto da sanificare e garantendo un tempo minimo di azione del disinfettante, lo stesso non deve essere intriso al punto da "sgocciolare" ma comunque ben inumidito di soluzione disinfettante. 3) Durante tutte le operazioni deve essere assicurata la ventilazione degli ambienti. 		<p>Acquistare mascherine con filtrante FFP2, guanti monouso, camice monouso impermeabile a maniche lunghe e occhiali o maschera facciale.</p> <p>Acquistare stracci in microfibra</p> <p>Predisporre, in cartaceo o mediante foglio di calcolo digitale, il Registro delle pulizie (10)</p>																						

<p>4) Le tende ed ogni altro oggetto in tessuto deve essere sottoposto ad un ciclo di lavaggio a 90° e detergente, se ciò non è possibile occorre aggiungere il ciclo di lavaggio con candeggina;</p> <p>5) Eseguire, in un'unica soluzione, tutte le operazioni di sanificazione previste a frequenza quotidiana e settimanale.</p> <p>Al termine delle operazioni dare evidenza in un "Registro delle pulizie" (10) dell'attività svolta (data, ora, cosa è stato sanificato, da chi).</p>	
<p>LA PULIZIA ORDINARIA DEGLI AMBIENTI</p> <p>Ai fini del presente documento, intendiamo quella attuata secondo la tabella precedente. essa deve avvenire con le seguenti modalità:</p> <p>Durante le operazioni di sanificazione il lavoratore deve indossare: mascherina chirurgica, guanti monouso e camice monouso (fatta salva la possibilità di utilizzare camici in cotone regolarmente sanificati come indicato in precedenza), oltre a tutti gli altri DPI eventualmente previsti dal D.V.R. ordinario di riferimento del lavoratore incaricato di questo compito:</p> <ol style="list-style-type: none"> 1) Eseguire la regolare pulizia dei locali, aree e superfici prevista dal normale protocollo di pulizia, se presente o dalle normali abitudini operative osservate all'interno dell'azienda/ente, utilizzando i detersivi comunemente in uso. 2) Garantire un buon ricambio dell'aria degli ambienti destinati ad ospitare il personale, sia come misura precauzionale rispetto all'utilizzo dei prodotti di pulizia, sia per favorire la riduzione della concentrazione di inquinanti, odori, umidità che possono essere veicoli di trasporto e facilitare la trasmissione di agenti patogeni tra i lavoratori; 3) Pulire le prese d'aria e le griglie di ventilazione di condizionatori e unità di ventilazione/riscaldamento con panni umidi in microfibra inumiditi con acqua e sapone oppure con alcool etilico al 75% avendo cura di asciugare successivamente; 4) Pulire le superfici toccate più frequentemente (telecomandi, tastiere, mouse, schermi touch, interruttori, maniglie, finestre, scrivanie, tavoli, mensole d'appoggio, tastierini di stampanti e copiatrici, sedie, pulsanti dei dispenser della soluzione igienizzante mani etc.) mediante uso di stracci in microfibra inumiditi con alcool etilico al 75% o con soluzione di candeggina allo 0,5% in funzione del tipo di materiale. Lo straccio deve essere utilizzato sfregando l'oggetto da sanificare e garantendo un tempo minimo di azione del disinfettante, lo stesso non deve essere intriso al punto da "sgocciolare" ma comunque ben inumidito di soluzione disinfettante. Gli stracci in microfibra utilizzati devono essere diversi per ciascuna tipologia di oggetto / superficie (una per le attrezzature informatiche, uno diverso per i sanitari, uno diverso per maniglie, porte e finestre etc.). Se non sono monouso gli stessi, dopo l'uso, devono essere collocati in una busta in plastica fino al lavaggio a 90° con detersivo. Gli stessi devono essere toccati sempre indossando i guanti. <p>Al termine delle operazioni dare evidenza in un Registro delle pulizie (10) dell'attività svolta (data, ora, cosa è stato sanificato, da chi).</p>	<p>Acquistare mascherine chirurgiche, guanti monouso, camice monouso (fatta salva la possibilità di utilizzare camici in cotone regolarmente sanificati come indicato in precedenza).</p> <p>Acquistare stracci in microfibra</p> <p>Predisporre, in cartaceo o mediante foglio di calcolo digitale, il Registro delle pulizie (10)</p>
<p>LA SANIFICAZIONE DEGLI IMPIANTI</p> <p>UNITA' DI TRATTAMENTO ARIA E UNITA' DI VENTILAZIONE MECCANICA CONTROLLATA</p> <p>Negli edifici dotati di specifici impianti di ventilazione (Unità di Trattamento d'Aria-UTA, o Unità di Ventilazione Meccanica Controllata-VMC), che movimentano aria esterna <i>outdoor</i> attraverso motori/ventilatori e la distribuiscono attraverso condotti e griglie/diffusori posizionati a soffitto, sulle pareti o a pavimento e consentono il ricambio dell'aria di un edificio con l'esterno, questi impianti laddove i carichi termici lo consentano, devono mantenere attivi l'ingresso e l'estrazione dell'aria 24 ore su 24, 7 giorni su 7 (possibilmente con un decremento dei tassi di ventilazione nelle ore notturne di non utilizzo dell'edificio o attraverso la rimodulazione degli orari di accensione/spengimento, es. due ore prima dell'apertura o ingresso dei lavoratori e proseguire per altre due ore dopo la chiusura/non utilizzo dell'edificio). Il consiglio è di proseguire in questa fase, mantenendo lo stesso livello di protezione, eliminando, ove è possibile, la funzione di ricircolo dell'aria per evitare l'eventuale trasporto di agenti patogeni nell'aria (batteri, virus, ecc.). In questa fase è più importante, cercare di garantire la riduzione della contaminazione dal virus SARS-CoV-2 e proteggere i lavoratori, i clienti, i visitatori e i fruitori, piuttosto che garantire il comfort termico. È ormai noto che moltissimi impianti sono stati progettati con il ricorso ad una quota di ricircolo dell'aria (misura esclusivamente legata alla riduzione dei consumi energetici dell'impianto); in tale contesto emergenziale è chiaramente necessario aumentare in modo controllato l'aria primaria in tutte le condizioni. Si consiglia, dove non è possibile disattivare tale quota di ricircolo a causa delle limitate specifiche di funzionamento legate alla progettazione, di far funzionare l'impianto adattando e rimodulando correttamente la quantità di aria primaria necessaria a tali scopi e riducendo la quota di aria di ricircolo. Se non causa problemi di sicurezza, è opportuno aprire nel corso della giornata lavorativa le finestre e i balconi per pochi minuti più volte a giorno per aumentare ulteriormente il livello di ricambio dell'aria. La decisione di operare in tal senso spetta generalmente al responsabile della struttura in accordo con il datore di lavoro.</p> <p>FANCOIL</p> <p>Negli edifici dotati di impianti di riscaldamento/raffrescamento con apparecchi terminali locali (es. unità interne tipo <i>fancoil</i>) il cui funzionamento e regolazione della velocità possono essere centralizzati oppure governati dai lavoratori che occupano l'ambiente, si consiglia, a seguito della riorganizzazione "anti-contagio", di mantenere in funzione l'impianto in modo continuo (possibilmente con un decremento del livello di ventilazione nelle ore notturne di non utilizzo dell'edificio o attraverso la rimodulazione degli orari di accensione/spengimento, es. due ore prima dell'apertura o ingresso dei lavoratori, e proseguire per altre due ore dopo la chiusura/non utilizzo dell'edificio) a prescindere dal numero di lavoratori presenti in ogni ambiente o stanza, mantenendo chiusi gli accessi (porte). Si raccomanda di verificare che nelle vicinanze delle prese e griglie di ventilazione dei terminali, non siano presenti tendaggi, oggetti e piante, che possano interferire con il corretto funzionamento. Al tal fine si consiglia di programmare una pulizia periodica, ogni quattro settimane, in base alle indicazioni fornite dal</p>	<p>Pulire settimanalmente i filtri ed agire sul funzionamento degli impianti</p>

<p>produttore ad impianto fermo, dei filtri dell'aria di ricircolo del <i>fancoil</i>/ventilconvettore per mantenere gli adeguati livelli di filtrazione/rimozione. La pulizia dei filtri, il controllo della batteria di scambio termico e le bacinelle di raccolta della condensa possono contribuire a rendere più sicuri gli edifici riducendo la trasmissione delle malattie, compreso il virus SARS-CoV-2.</p> <p>Evitare di utilizzare e spruzzare prodotti per la pulizia detergenti/disinfettanti spray direttamente sul filtro per non inalare sostanze inquinanti (es. COV), durante il funzionamento. Prestare particolare attenzione all'uso di tali spray nel caso di personale con problemi respiratori, es. soggetti asmatici</p> <p>Pulire le prese e le griglie di ventilazione con panni puliti in microfibra inumiditi con acqua e con i comuni saponi, oppure con una soluzione di alcool etilico con una percentuale minima del 70% v/v asciugando successivamente. Dove possibile in questi ambienti sarebbe necessario aprire regolarmente finestre e balconi per aumentare il ricambio e la diluizione degli inquinanti specifici (es. COV, PM10, ecc.), della CO2, degli odori, dell'umidità e del bioaerosol che può trasportare batteri, virus, allergeni, funghi filamentosi (muffe) accumulati nell'aria ricircolata dall'impianto. È preferibile aprire per pochi minuti più volte al giorno, che una sola volta per tempi lunghi. Durante l'apertura delle finestre mantenere chiuse le porte.</p> <p>SPLIT O POMPE DI CALORE</p> <p>Nel caso in cui alcuni singoli ambienti o locali di lavoro siano dotati di piccoli impianti autonomi fissi di riscaldamento/raffrescamento (es. climatizzatori a pompe di calore <i>split</i> o climatizzatori aria-acqua) oppure siano utilizzati sistemi di climatizzazione portatili collegati con un tubo di scarico flessibile dell'aria calda appoggiato o collegato con l'esterno dove l'aria che viene riscaldata/raffrescata è sempre la stessa (hanno un funzionamento simile agli impianti fissi e dipende dal tipo di modello e potenzialità), deve essere effettuata una pulizia regolare del filtro dell'aria di ricircolo in dotazione all'impianto/climatizzatore per mantenere livelli di filtrazione/rimozione adeguati (es. i filtri sono in materiale plastico: polietilene PE, poliestere PL, poliammide o <i>nylon PA</i>, ecc.). Alcuni climatizzatori già utilizzano filtri dell'aria di ricircolo ad altissima efficienza chiamati <i>High Efficiency Particulate Air filter</i> (HEPA) o <i>Ultra Low Penetration Air</i> (ULPA) (UNI EN 1822).</p> <p>La pulizia deve essere effettuata in base alle indicazioni fornite dal produttore e ad impianto fermo. Si raccomanda di programmare una periodicità di pulizia dei filtri che tenga conto del reale funzionamento del climatizzatore, delle condizioni climatiche e microclimatiche e dell'attività svolta</p> <p>Nei locali ciechi (privi di finestre come servizi igienici, sgabuzzini etc.) la ventola di aspirazione deve essere fatta funzionare per tutta la durata di apertura dell'edificio in modo da evitare la stagnazione dell'aria.</p> <p>Al termine delle operazioni dare evidenza in un "Registro delle pulizie" (10) dell'attività svolta (data, ora, cosa è stato sanificato, da chi).</p>	
<p>LA SANIFICAZIONE DEI LOCALI SPECIALI</p> <p>Ai fini del presente documento identifichiamo con il termine "locali speciali", gli spazi comuni (atri, corridoi, scale), i locali destinati al consumo di cibi (refettori, disimpegno), gli spogliatoi e le aree destinate al consumo di snack/caffè.</p> <p>In questi locali, oltre ad attuare le seguenti misure preventive:</p> <ol style="list-style-type: none"> Accesso contingentato in modo da evitare ogni forma di assembramento; Disponibilità di dispenser di soluzione igienizzante idroalcolica per le mani; Ventilazione continua; Obbligo di mantenere almeno 1 metro di distanza tra le persone oppure, in caso di impossibilità, indossare una mascherina di tipo chirurgico; <p>E' prevista la sanificazione quotidiana di lavandini, maniglie, fronti delle macchinette, tastiere degli erogatori automatici etc.</p> <p>Al termine delle operazioni dare evidenza in un "Registro delle pulizie" (10) dell'attività svolta (data, ora, cosa è stato sanificato, da chi).</p>	<p>Disporre la ventilazione continua dei locali speciali</p> <p>Acquistare o produrre in proprio soluzione igienizzante idroalcolica</p> <p>Acquistare mascherine di tipo chirurgico</p>

FORMAZIONE E INFORMAZIONE

MISURE INFORMATIVE	
All'interno del plesso scolastico sono adottate misure informative (esposizione di cartellonistica, consegna di brochure etc.) che permettano a tutti i frequentatori dei locali di conoscere le regole di accesso e di movimento all'interno degli stessi.	
<p>DESCRIZIONE DELLA MISURA</p> <p>Tutta la cartellonistica citata è disponibile al link http://www.agicomcloud.it/index.php/s/GaDWIIV3JIDRGMT</p>	EVIDENZA
All'accesso il datore di lavoro si premura di informare, nel modo più efficace (cartello accompagnato da un richiamo fatto da chi è deputato all'accoglienza) chiunque vi faccia accesso (lavoratori, utenti, visitatori etc.) diffondendo le informazioni contenute nel cartello denominato "CARTELLO INFORMATIVO" (2)	Stampare ed affiggere il cartello 2
Nei punti di maggior passaggio (atrio, corridoio, ingresso etc.) il datore di lavoro espone la cartellonistica denominata "CARTELLO PREVENZIONE E PROTEZIONE" (5), del Ministero della Salute.	Stampare ed affiggere il cartello 5
<p>Nei servizi igienici ed in prossimità di ogni dispenser di gel idroalcolico, espone il cartello denominato "LAVAGGIO DELLE MANI" (Allegati 6a, 6b e 6c), avendo cura di preferire il cartello 6a all'interno dei servizi igienici ove è disponibile acqua e sapone, il 6b in prossimità dei dispenser di soluzione idroalcolica ed il 6c come depliant informativo da tenere in classe</p> <p>All'ingresso, nei corridoi ed in generale nei luoghi destinati al passaggio, espone le istruzioni per indossare e togliere la mascherina "ISTRUZIONI MASCHERINA" (7).</p>	Stampare ed affiggere i cartelli 6a, 6b, 6c e 7

FORMAZIONE DEL PERSONALE E DEGLI ALLIEVI

Per raggiungere adeguati risultati nella lotta al contenimento del COVID-19 è importante che tutti, docenti, non docenti ed allievi, abbiano piena conoscenza delle regole di base previste dal protocollo

Il datore di lavoro organizza una formazione integrativa della durata di almeno 1h, da tenersi preferibilmente in modalità on-line, per:

PERSONALE DOCENTE

PERSONALE AMMINISTRATIVO

PERSONALE COLLABORATORE AUSILIARIO

Per il personale di nuova designazione, che non abbia mai frequentato la formazione sulla sicurezza, accederà a corsi svolti secondo le modalità di cui all'Accordo Stato-Regioni del 21/12/2013 (durata complessiva 12h) e nell'ambito della formazione specifica verrà affrontato l'argomento COVID-19 trattando lo stesso nel novero dei rischi da agente biologico.

La formazione degli allievi del ciclo di istruzione avviene ad opera degli stessi docenti di classe che espongono le regole principali previste dal presente protocollo.

Per tutte le figure sopra elencate sono messi a disposizione fascicoletti informativi riportanti le indicazioni di base fornite durante i corsi tenuti dall'R.S.P.P.

GESTIONE DEGLI SPAZI

LOCALE DI ISOLAMENTO

All'interno di ogni edificio è stato individuato un locale ove collocare in isolamento rispetto a tutti gli altri, il soggetto, adulto o minore, che manifesti i sintomi del COVID-19 (difficoltà respiratorie, temperatura corporea superiore ai 37,5°C, tosse etc.) durante il periodo di permanenza all'interno dei locali scolastici.

Al di fuori viene collocato il cartello "LOCALE DI ISOLAMENTO" (1) disponibile al link

<http://www.agicomcloud.it/index.php/s/GaDWiJV3JIDRGMT>

Contestualmente all'isolamento occorre procedere con l'applicazione della procedura prevista per la gestione del soggetto sintomatico (adulto o minore) presente sul luogo di lavoro, inserita nel protocollo.

AULE DIDATTICHE E LOCALI GENERICAMENTE DESTINATI AD ESSERE UTILIZZATI COME AULA

La **DISPOSIZIONE DELL'AULA DIDATTICA** deve intendersi fissa, ogni modifica deve essere concordata con il Dirigente Scolastico e deve rifarsi ai criteri di distanziamento contenuti nel presente protocollo.

Il materiale didattico e la cancelleria devono essere rigorosamente personali e custoditi all'interno di zaini individuali chiusi da tenere in prossimità della postazione [l'aumento della distanza tra i banchi rende compatibile la collocazione degli zaini in prossimità del banco senza eccessivo rischio di inciampo onde evitare gli spostamenti degli allievi dalla postazione al luogo ove è conservato lo zaino].

Gli **ARREDI ED IL MATERIALE** sono ridotti al minimo, sia al fine di recuperare ogni spazio possibile all'interno a favore di una maggiore capienza del locale, sia al fine di consentire al personale ausiliario una facile igienizzazione delle superfici e degli oggetti;

Al **CAMBIO DEL DOCENTE** la postazione (superficie della cattedra, braccioli della sedia, tastiera, mouse, LIM etc.) deve essere igienizzata da parte del personale deputato a ciò. In mancanza il singolo docente potrà provvedere individualmente mediante salviette sanificanti usa e getta da buttare nello specifico cestino per i D.P.I.

Ogni aula didattica è dotata di un **DISPENSER DI SOLUZIONE IDROALCOLICA** da tenersi preferibilmente sotto la custodia del docente al fine di scongiurare ogni uso improprio (stante che si tratta comunque di un prodotto chimico), ridurre il rischio che qualche goccia cada a terra determinando la scivolosità del pavimento, nonché spreco.

Nell'arco della stessa giornata la **POSTAZIONE DELL'ALLIEVO** deve intendersi fissa, anche in seguito all'uscita per recarsi in laboratorio, palestra, refettorio o altro, al rientro ciascun allievo deve riprendere la propria postazione.

All'interno delle aule didattiche gli allievi e il personale indossano la mascherina chirurgica fatta eccezione che per i bambini che frequentano la scuola dell'infanzia e per coloro che hanno patologie certificate che portino all'esonero dal loro utilizzo e salvo che non sia prescritto l'uso del filtrante FFP2.

MISURE SPECIFICHE PER LA SCUOLA DELL'INFANZIA

Per la scuola dell'infanzia sono previste regole peculiari, volte a potenziare il livello di protezione garantito per i docenti ed a minimizzare i contatti considerato che i bambini di quell'età non devono indossare la mascherina e difficilmente osservano le regole di distanziamento sociale previste per gli altri soggetti.

Alla scuola dell'infanzia i bambini non devono indossare la mascherina, tale mancanza è controbilanciata dal fatto che il personale adulto (docente e non docente) se lo ritiene, può indossare, in aggiunta alla mascherina chirurgica, anche una visiera leggera (maschera facciale) di protezione e guanti monouso in nitrile. (l'uso della visiera in questa fase deve intendersi facoltativa a richiesta del personale). I bambini ospitati in questa categoria di scuola difficilmente osservano la regola di distanziamento di un metro tra di loro, conseguentemente è opportuno (ma non più strettamente obbligatorio) che gli stessi vengano suddivisi in **gruppi stabili**, adottando un'organizzazione, compatibilmente con gli spazi e le risorse disponibili, che favorisca l'individuazione, per ciascun gruppo, di personale (docente, educatore e collaboratore) per quanto possibile che limiti le occasioni di interazione con gruppi diversi di bambini. I gruppi sono dimensionati affinché siano i **più numericamente ridotti possibile**, in base alle disponibilità di personale docente. Le misure sopra descritte garantiranno, in caso di positività di un bambino, il potenziale contagio di un numero minore di compagni, docenti, educatori e collaboratori.

Gli spazi individuati per i singoli gruppi, che se diversi dai normali locali in uso, sono delimitati con arredi e pareti mobili (stabilmente ancorati per scongiurare la loro caduta / ribaltamento) e saranno preferibilmente utilizzati anche per la merenda.

Ogniquale sarà possibile verrà preferita l'**attività all'aperto** o in ampi spazi (saloni, palestre etc.) mantenendo stabile la composizione dei gruppi in cui i bambini sono suddivisi.

Sussiste il **divieto di portare giochi, peluche ed ogni altro oggetto da casa**, il numero di giochi messo a disposizione è ridotto a favore di quelli più facili da sanificare frequentemente, la sanificazione ad opera del personale ausiliario avviene utilizzando una soluzione di acqua e cloro o altro prodotto igienizzante avendo cura di prestare grande attenzione alla fase di risciacquo.

Gli spazi che verranno utilizzati, nell'arco della giornata, promiscuamente da più gruppi di bambini, dovranno essere puliti ed areati a ciascun cambio di gruppo secondo le regole di igienizzazione previste dal protocollo scolastico.

INGRESSO E USCITA

L'ingresso e l'uscita è organizzato evitando l'accesso degli accompagnatori nei locali scolastici ma preferendo che sia il personale ad accoglierli, quando questo non è possibile sono state individuate aree esterne (o in ultima istanza anche interne), ove collocare gli armadietti (che saranno rigorosamente ad uso singolo) a cui consentire l'accesso da parte degli accompagnatori che però sono debitamente sanificate (igienizzazione + ricambio dell'aria per le aree interne) subito dopo l'ingresso dell'ultimo bambino.

L'ingresso avviene seguendo regole di scaglionamento e, per quanto possibile, "su appuntamento" in modo da distribuire l'accesso dei bambini sfruttando un lasso di tempo complessivo che può arrivare fino a 90 minuti.

Al fine di evitare assembramenti, l'accesso avviene ad opera di un solo accompagnatore per ciascun bambino

DORMITORIO

La pratica del sonnello pomeridiano non è vietata, tuttavia viene garantita esclusivamente quando la presenza numerica di personale rende possibile l'adeguata areazione del locale prima e dopo l'utilizzo nonché la pulizia approfondita della biancheria e degli spazi. A tale proposito di evidenza la criticità connessa alla necessità di sanificare la biancheria (lenzuola, materassini, copertine etc.) in seguito alla presenza nel locale di bambini o adulti sintomatici oltre che, ovviamente, nel caso in cui gli stessi siano positivi.

AULE ATTREZZATE E LABORATORI

La **DISPOSIZIONE DEL LOCALE** deve intendersi fissa, ogni modifica deve essere concordata con il Dirigente Scolastico e deve rifarsi ai criteri di distanziamento contenuti nel presente protocollo.

Gli **ARREDI ED IL MATERIALE** sono ridotti al minimo, sia al fine di recuperare ogni spazio possibile all'interno a favore di una maggiore capienza del locale, sia al fine di consentire al personale ausiliario una facile igienizzazione delle superfici e degli oggetti;

Al **CAMBIO DI CLASSE** ogni postazione, superficie, tastiera, mouse, LIM, rubinetto, maniglia etc. viene igienizzata da parte del personale deputato a ciò. All'esterno del locale è collocato il registro delle pulizie che il docente responsabile del gruppo è tenuto a consultare al fine di accertarsi che il locale sia stato regolarmente pulito prima dell'accesso.

Ogni locale è dotato di un **DISPENSER DI SOLUZIONE IDROALCOLICA** da tenersi preferibilmente sotto la custodia del docente al fine di scongiurare ogni uso improprio (stante che si tratta comunque di un prodotto chimico), ridurre il rischio che qualche goccia cada a terra determinando la scivolosità del pavimento, nonché spreco.

Nell'arco della stessa giornata la **POSTAZIONE DELL'ALLIEVO** deve intendersi fissa.

L'uso degli **STRUMENTI A FIATO** (aule di musica) avviene purché gli stessi siano assolutamente personali e conservati all'interno di custodie collocate negli zaini individuali. Nel caso di uso di questo tipo di strumenti inoltre il distanziamento sociale aumenta da 1 metro previsto per tutti gli altri locali a 2 metri. Tale maggiorazione della distanza sociale deve intendersi valida anche per le attività corali.

Al di fuori di questi locali, che potrebbero avere una capienza inferiore rispetto al gruppo che deve essere collocato, è affisso in posizione ben visibile il cartello "CAPIENZA LOCALE" disponibile al link <http://www.agicomcloud.it/index.php/s/GaDWiJV3JiDRGMT>

SERVIZI IGIENICI

Il distanziamento viene garantito anche nell'ambito dei servizi igienici per cui, soprattutto in quelli in uso agli allievi, deve essere chiara la capienza

I servizi igienici in uso agli allievi in modo non individuale (locali al cui interno sono presenti più water e lavabi), vengono utilizzati secondo le seguenti regole:

- 1) Una persona per ogni scomparto WC
- 2) Una persona per ogni lavabo purché gli stessi siano distanziati tra loro di almeno 1 metro
[Nel caso in cui siano presenti vasche multiple con due, tre o più rubinetti al fine di garantire un adeguato distanziamento gli stessi vengono utilizzati in maniera alternata e quelli non utilizzabili vengono chiusi (mediante apposita valvola se presente o rimuovendola manopola del rubinetto) oltre a collocare il cartello "NON USARE" (C5) disponibile al link: <http://www.agicomcloud.it/index.php/s/GaDWiJV3JiDRGMT>.
- 3) La capienza massima, determinata come ai punti precedenti, deve essere riportata su un cartello specifico (disponibile al link appena fornito) denominato "CAPIENZA MASSIMA" (C4), opportunamente compilato ed affisso all'esterno dei servizi.

In prossimità dei servizi igienici è collocato un dispenser di soluzione igienizzante, inoltre all'interno degli stessi, in prossimità dei lavabi, è presente un dispenser di sapone per mani ed uno per il rotolo di carta asciugamani. Subito a ridosso del dispenser della carta è collocato un secchio ove gettare la carta utilizzata che deve essere considerata alla stregua dei rifiuti potenzialmente contaminati e gestita di conseguenza.

Le finestre dei bagni sono mantenute perennemente aperte, nei locali ciechi privi di areazione l'estrattore è tenuto in funzione per tutta la durata di apertura dell'edificio scolastico.

L'utilizzo dei servizi, tipicamente consentito durante la ricreazione, essendo strettamente regolato in funzione della capienza degli stessi, sembra opportuno che sia consentito anche in altri momenti della giornata purché si abbia certezza che gli stessi siano adeguatamente vigilati.

SALA DOCENTI

L'attività in sala docenti deve avvenire seguendo strettamente le indicazioni di capienza massima fissata e garantendo il distanziamento di almeno 1 metro tra i docenti che, se dispongono di un cassetto, deve essere destinato ad un uso strettamente personale.

La sala docenti è ridotta al minimo per quanto attiene ad arredi e materiale al fine di consentire al personale ausiliario una più rapida ed efficace igienizzazione delle superfici e degli oggetti presenti.

Gli armadietti sono assegnati in via esclusiva al singolo docente, nel caso di supplenze annuali o temporanee, l'armadietto prima dell'uso da parte del nuovo docente, viene igienizzato.

All'interno della sala docenti vige il principio del distanziamento di 1 metro tra i vari soggetti, stante il fatto che tale distanziamento è di difficile garanzia tra soggetti seduti e soggetti in piedi in ingresso/uscita è necessario mantenere la mascherina chirurgica indossata.

All'esterno del locale è affisso il cartello "CAPIENZA MASSIMA" (C4), opportunamente compilato, disponibile al link <http://www.agicomcloud.it/index.php/s/GaDWiJV3JiDRGMT>

PALESTRA

La palestra può essere utilizzata per l'attività ordinaria per cui è stata costruita oppure come semplice salone dove consentire agli allievi una maggior libertà di movimento. Mentre nel secondo caso si applicherebbero le normali regole di distanziamento, nel primo caso la lezione di scienze motorie/educazione fisica deve seguire delle direttive specifiche.

Le palestre possono essere utilizzate anche da terzi purché dispongano di un protocollo che rassicuri circa le operazioni di pulizia e sanificazioni degli ambienti utilizzati fuori orario.

L'uso degli **SPOGLIATOI** deve intendersi vietato rispetto alla possibilità di farsi la doccia e cambiarsi gli abiti mentre è permesso il cambio delle scarpe che devono essere custodite all'interno di un sacchetto personale e poi, preferibilmente, all'interno dello zaino individuale.

Ogni attrezzo deve essere utilizzato in modo individuale, a fine lezione, prima dell'inizio della successiva, viene opportunamente igienizzato dal personale ausiliario.

L'attività sportiva in genere, sia quella svolta in palestra o comunque al chiuso, sia quella svolta all'aperto, non prevede l'utilizzo di mascherina da parte degli allievi.

REFETTORIO

Il momento del pranzo rappresenta una delle maggiori criticità da affrontare stante l'elevato numero di soggetti che devono spostarsi all'interno dei locali scolastici togliendo la mascherina in occasione del pasto.

Tale premessa induce a ritenere che l'osservanza della regola del distanziamento assuma un'importanza ancora maggiore rispetto a quanto previsto per gli altri locali.

Per consentire la regolare somministrazione del pasto sono stati mappati i refettori, verificate le dimensioni dei tavoli e valutate con il personale della mensa la disposizione degli stessi più congeniale rispetto alla dimensione dei loro carrelli, al numero di lavoratori presenti e ad ogni altra variabile significativa.

Valutando il pasto come un momento fondamentale della giornata, gli sforzi sono andati nella direzione di preferire il consumo dello stesso nei locali già autorizzati dall'Autorità Sanitaria ad essere utilizzati come mensa, eventualmente aumentando il numero di turni a compensazione della riduzione dei posti disponibili nei saloni.

In ultima istanza è possibile concordare con il gestore del servizio, la possibilità di mangiare all'interno delle classi, adottando una soluzione di "lunch box", previo igienizzazione prima e pulizia dopo il pasto che dovrà essere svolta preferibilmente dal personale dell'azienda che gestisce la ristorazione.

I tavoli dei refettori sono di misura ampia (130x80) ma, in forza delle regole di distanziamento, consentono di collocare, laddove potevano mangiare 6 allievi, non oltre 2 persone con un crollo dei valori di capienza comprensiva dei locali. E' possibile valutare l'ipotesi di arredare lo spazio mensa con banchi singoli più versatili per sfruttare lo spazio.

L'ingresso e l'uscita dal refettorio è organizzato in modo ordinato e commisurato ai posti disponibili per ogni turno, prima dell'ingresso personale e allievi provvederanno al lavaggio delle mani mediante soluzione idroalcolica o lavaggio accurato con acqua e sapone.

Gli operatori sono tenuti ad indossare la mascherina chirurgica.

PROCEDURE OPERATIVE**ORARIO DI APERTURA DEL PLESSO SCOLASTICO E REGOLE DI ACCESSO E USCITA**

La mappatura degli spazi esterni riguarda anche gli accessi, al fine di determinare il numero massimo di soggetti (compresi gli accompagnatori per gli allievi più piccoli) che possono collocarsi in prossimità dei varchi di accesso in sicurezza rispetto al traffico veicolare e senza che si determini un pericoloso assembramento.

E' stato valutato il numero di porte da cui è possibile far transitare gli allievi in entrata ed uscita e sono state prese in considerazione forme di scaglionamento quando la probabilità che si determinino assembramenti appare elevata.

ACCESSO AI LOCALI DA PARTE DI PERSONALE ED ALLIEVI

Il momento dell'ingresso e dell'uscita dagli edifici scolastici rappresenta una importante criticità da gestire poiché, nello stesso momento, molte persone si trovano a condividere il medesimo spazio con alta probabilità di contravvenire alle regole di distanziamento. Per le scuole del I ciclo, il pericolo che si determinino assembramenti può verificarsi ancora prima dell'effettivo ingresso/uscita quando gli allievi a cui devono sommarsi i loro accompagnatori, rimangono in attesa dello squillo della campanella.

L'analisi fatta porta a ritenere che ci sia un reale pericolo di assembramento, pertanto si procede secondo queste linee:

- 1) Vengono utilizzati, oltre al normale varco di accesso e uscita, anche altre porte/cancelli in modo da dividere il numero complessivo di soggetti su più gruppi.
- 2) Nell'impossibilità di creare gruppi sufficientemente sgranati da evitare il pericolo di assembramento, si è valutata la possibilità di scaglionare gli ingressi di un periodo che consenta ai singoli gruppi di terminare le loro operazioni di ingresso/uscita prima dell'arrivo del gruppo successivo.
- 3) All'accesso, personale dell'Istituto verifica: la temperatura corporea (se si riterrà di procedere in tal senso), la presenza ed il corretto posizionamento della mascherina e per coloro la cui presenza non può essere diversamente rilevata (manutentori, ospiti, visitatori etc.) riporta nel REGISTRO DELLE PRESENZE (11a) o REGISTRO DEGLI ACCESSI DEGLI ESTERNI (11b) i dati del soggetto che accede.
- 4) All'accesso, personale dell'Istituto espressamente autorizzato dal datore di lavoro, verifica inoltre il possesso da parte dei soggetti obbligati (finché la normativa vigente lo prevede) del certificato verde COVID-19 (c.d. "green pass").

MISURE SPECIFICHE PER IL PRE E POST SCUOLA

Il pre e post scuola sono servizi estremamente apprezzati dalle famiglie che spesso osservano orari lavorativi non compatibili con quelli scolastici, tuttavia, in questa fase pandemica, gli stessi presentano una criticità connessa alla creazione di gruppi eterogenei che svolgono spesso attività libera che rende difficoltoso osservare le regole di distanziamento.

Occorre premettere che il servizio di pre e post scuola è quasi sempre organizzato dall'Ente Locale, tuttavia, in caso di cattiva gestione, durante lo stato di emergenza pandemica, ogni leggerezza avrebbe delle ripercussioni sull'attività scolastica pertanto l'Istituto vigila sulle regole seguite e si accerta dell'applicazione di un protocollo adeguato ossia che regolamenti questi 3 aspetti:

- 1) Prevedere precise regole di ingresso e uscita dai locali dell'Istituto nonché definire in modo preciso a chi spettino le operazioni di pulizia / sanificazione degli spazi prima e dopo, soprattutto se gli stessi sono ad uso promiscuo;
- 2) Vigilare sull'obbligo del distanziamento interpersonale di almeno 1 metro, preferendo attività seduta o comunque statica conseguentemente più facilmente controllabile;
- 3) Vigilare sull'obbligo di indossare la mascherina chirurgica anche nel caso di distanziamento.

INTERVALLO

Durante l'intervallo occorre vigilare al fine di assicurare il distanziamento tra gli allievi e tra questi ed i docenti.

L'utilizzo dei servizi, tipicamente consentito durante la ricreazione, essendo strettamente regolato in funzione della capienza degli stessi, sembra opportuno che sia consentito anche in altri momenti della giornata purché si abbia certezza che gli stessi siano adeguatamente vigilati.

Nel caso in cui la gestione del distanziamento risultasse impossibile, l'intervallo viene scaglionato su più turni in modo da uscire dalla classe recandosi in uno spazio riservato al gruppo nell'ambito del quale deve essere garantito il distanziamento, mentre coloro che necessitano del bagno possono mettersi in coda per poterne usufruire.

Il Dirigente Scolastico, in funzione dell'andamenti epidemiologico e dell'osservanza delle regole di distanziamento da parte degli allievi, si riserva di valutare di:

- 1) Utilizzare la classe per svolgere l'intervallo consentendo l'uscita ordinata verso i servizi igienici;
- 2) Utilizzare saloni, palestre ed altri luoghi evitando contatti ravvicinati con gli altri gruppi classe, magari suddividendo gli spazi anche visivamente collocando nastro adesivo o altri separatori leggeri;
- 3) Utilizzare spazi esterni (nelle giornate che lo permettono oppure in presenza di tensostrutture che permettano di usufruire degli spazi esterni anche in caso di maltempo) evitando contatti ravvicinati con gli altri gruppi classe;
- 4) Sopprimere il momento di pausa in caso di riduzione del tempo scuola.

PROVE DI EVACUAZIONE

La normativa vigente prevede che gli Istituti scolastici svolgano delle simulazioni volte a verificare periodicamente l'efficace applicazione del Piano di Emergenza ed Evacuazione. Tale norma non è venuta meno, pertanto deve essere armonizzata con le norme, altrettanto cogenti, che hanno l'obiettivo del contenimento della diffusione del virus e che predicano principalmente il distanziamento come metodo principale per raggiungere tale obiettivo.

Stante la necessità, in questa fase di emergenza sanitaria, di evitare al massimo ogni forma di assembramento appare ragionevole sostituire tali simulazioni con incontri informativi specifici (da tenersi a livello di singola classe o in modalità on-line) che vertano sull'argomento da rivolgere a personale ed allievi, tali corsi devono avere contenuto specifico volto ad illustrare il metodo specifico di diramazione dell'ordine di evacuazione, i percorsi da seguire, la posizione dei punti di raccolta etc.

Ai membri delle squadre di emergenza vengono mostrati specificamente i punti in cui suonare l'allarme, sganciare la corrente elettrica, chiudere l'erogazione del gas etc.

A causa della pandemia le simulazioni si svolgeranno, temporaneamente, seguendo queste modalità:

- 1) Nelle prime settimane dell'anno scolastico Il Docente Coordinatore o il referente per la sicurezza (A.S.P.P.), ricorda ai membri delle squadre di evacuazione, antincendio e di primo soccorso la collocazione dei presidi di sicurezza (sganci delle utenze, cassette di primo soccorso etc.) e dei punti di raccolta;
- 2) I singoli docenti espongono, in ciascuna classe, le regole generali contenute del Piano di Emergenza ed Evacuazione, (suoni di evacuazione e comportamenti di massima da tenere);
- 3) Il Docente Coordinatore o il referente per la sicurezza (A.S.P.P.), stila un programma di uscita delle singole classi che preveda che, nell'arco di uno o più giornate, ciascuna di esse possa raggiungere il punto di raccolta da sola (o al massimo assieme a poche altre classi collocate in aree tali da garantire che non avverranno incroci) seguendo i percorsi di esodo indicati nelle planimetrie di evacuazione e svolgendo una vera e propria prova di evacuazione autonoma.
- 4) Di questo lavoro ciascuno dà atto all'interno del registro di classe o redigendo un breve verbale.

VIAGGI DI ISTRUZIONE ED USCITE DIDATTICHE

L'Art. 9 D.L. 24/2022, novellando la precedente regolamentazione, prevede *“la possibilità di svolgere uscite didattiche e viaggi di istruzione, ivi compresa la partecipazione a manifestazioni sportive”*.

Pertanto, fermo restando il rispetto delle norme che disciplinano l'accesso agli specifici settori (es. visite ai musei, ingresso al cinema e ai teatri, uso dei mezzi di trasporto, etc.), è possibile svolgere, senza alcuna limitazione territoriale, uscite didattiche e viaggi di istruzione.

ASPETTI SANITARI**MISURE DI GESTIONE DELLA PERSONA SINTOMATICA PRESENTE ALL'INTERNO DELL'ISTITUTO****LAVORATORE SINTOMATICO**

Tutti i lavoratori sono informati del fatto che, nel caso dovessero sviluppare i sintomi del COVID-19 (febbre, tosse, difficoltà respiratoria etc.) mentre si trovano sul luogo di lavoro, devono immediatamente dichiarare tale condizione al datore di lavoro o al Referente COVID. Il datore di lavoro o il Referente COVID, avendo cura di garantire la dignità e la riservatezza del lavoratore, provvederà immediatamente al suo isolamento presso il locale all'uso designato, alla fornitura di una mascherina chirurgica se questi non ne fosse provvisto ed inviterà il lavoratore a ritornare a casa e prendere contatti con il proprio Medico di Medicina Generale che attiverà, se del caso, presso l'Azienda Sanitaria competente il protocollo che prevede l'esecuzione del test diagnostico (tampone).

Nel caso in cui il lavoratore si trovasse in condizioni tali da non essere in condizioni di rientrare a casa da solo, il datore di lavoro provvederà a contattare il 112 per un intervento di emergenza.

Una volta che il soggetto si sia allontanato si procederà ad una prima pulizia approfondita del locale di isolamento ed al ricambio dell'aria.

STUDENTE MINORENNE SINTOMATICO

Nel caso in cui il soggetto sintomatico fosse uno studente minore, il Datore di Lavoro o il Referente COVID, avendo cura di garantire la dignità e la riservatezza dell'allievo, provvederà immediatamente al suo isolamento presso il locale all'uso designato, alla fornitura di una mascherina chirurgica se questi non ne fosse provvisto e contatterà il soggetto esercente la potestà genitoriale o tutoriale sullo stesso affinché si rechi a scuola per riaccompagnarlo a casa con la raccomandazione di contattare immediatamente il Medico di Medicina Generale o il Pediatra di Libera Scelta che attiverà, se del caso, presso l'Azienda Sanitaria competente il protocollo che prevede l'esecuzione del test diagnostico (tampone).

Una volta che il soggetto si sia allontanato si procederà ad una prima pulizia approfondita del locale di isolamento ed al ricambio dell'aria.

GESTIONE DELLA PERSONA SINTOMATICA A CASA**LAVORATORE SINTOMATICO**

Di tale procedura l'Istituto ha provveduto ad informare i lavoratori.

Il Lavoratore che presenti i sintomi del COVID-19 (febbre, tosse, difficoltà respiratoria etc.) mentre si trova a casa, non deve uscire dalla propria abitazione e deve avvisare immediatamente il proprio Medico di Medicina Generale che attiverà, se del caso, presso l'Azienda Sanitaria competente il protocollo che prevede l'esecuzione del test diagnostico (tampone). Il Lavoratore avviserà l'Istituto dell'assenza dal lavoro per motivi di salute mediante il certificato medico.

ALLIEVO SINTOMATICO

Di tale procedura l'Istituto ha informato la famiglia mediante la condivisione del patto di corresponsabilità.

L'allievo che presenti i sintomi del COVID-19 (febbre, tosse, difficoltà respiratoria etc.) mentre si trova a casa, non deve uscire dalla propria abitazione e mediante il genitore o chi esercita la potestà il proprio Medico di Medicina Generale o Pediatra di Libera Scelta che attiverà, se del caso, presso l'Azienda Sanitaria competente il protocollo che prevede l'esecuzione del test diagnostico (tampone).

Chi esercita la potestà sul minore avvisa poi l'Istituto dell'assenza per motivi di salute.

SORVEGLIANZA SANITARIA ECCEZIONALE**DESCRIZIONE DELLA MISURA**

L'Art. 83 del D.L. 34/2020 convertito in Legge 77/2020 prevede che, fermo restando quanto previsto ordinariamente all'Art. 41 del D.Lgs 81/08, per garantire lo svolgimento in sicurezza delle attività in relazione al rischio di contagio da SARS-CoV-2, fino a tutto il 30 giugno 2022 il datore di lavoro assicura la sorveglianza sanitaria eccezionale dei lavoratori maggiormente esposti al contagio in ragione dell'età o della condizione di rischio derivante da immunodepressione da COVID stesso o da patologie oncologiche o dallo svolgimento di terapie salvavita o comunque da comorbidità che possono caratterizzare una maggiore rischiosità.

I lavoratori hanno la possibilità di fare richiesta di visita medica del Medico Competente.

EVIDENZA

GRAVIDANZA E ALLATTAMENTO

Le donne in gravidanza, al contrario di quanto osservato per l'influenza H1N1 e per la SARS, non sembrano manifestare una maggiore suscettibilità all'infezione da SARS-CoV-2 rispetto alla popolazione generale né a sviluppare quadri clinici importanti.

Tuttavia, in via di massima cautela, per le lavoratrici gestanti e neomamme in allattamento fino al 7° mese dopo il parto, si valuterà il comportamento da tenere caso per caso in accordo con il Medico Competente tenendo conto dei seguenti parametri:

- Andamento pandemico generale e del singolo plesso;
- Stato di salute della lavoratrice (da accertare tramite il Medico Competente);
- Possibilità di mantenimento del distanziamento tra la lavoratrice e gli altri, differenziando tra:
 - o Docenti di Scuola dell'Infanzia e delle prime classi della Primaria in cui il distanziamento è pressoché impossibile da garantire, rispetto a quelle che prestano servizio alla Secondaria di I Grado dove è più facile pretenderlo ed ottenerlo;
 - o Docenti di sostegno per cui il distanziamento è pressoché impossibile da garantire rispetto alle docenti di classe che hanno maggior possibilità di collocarsi a distanza;
 - o Collaboratrici scolastiche addette a compiti di assistenza igienica e movimentazione rispetto a quelle a cui sono riservate mansioni di vigilanza e pulizia degli ambienti;
 - o Non si rilevano problemi relativamente alle assistenti amministrative.

COPERTURA VACCINALE

Fino a tutto il 15 giugno 2022 permane l'obbligo vaccinale per la prevenzione dall'infezione da SARS-CoV-2 a carico di tutto il personale scolastico.

Unicamente con riguardo al personale docente ed educativo, il D.L. 24/2022 prevede che *"La vaccinazione costituisce requisito essenziale per lo svolgimento delle attività didattiche a contatto con gli alunni da parte dei soggetti obbligati"*.

Il mancato adempimento dell'obbligo vaccinale, *"impone al dirigente scolastico di utilizzare il docente inadempiente in attività di supporto alla istituzione scolastica"*, come ad esempio le attività, anche a carattere collegiale, di programmazione, progettazione, ricerca, valutazione, documentazione, aggiornamento e formazione.

Non svolgendo *"attività didattiche a contatto con gli alunni"*, gli appartenenti al personale ATA, pur se inadempienti all'obbligo vaccinale, possono essere normalmente adibiti allo svolgimento di tutte le ordinarie attività.

L'obbligo vaccinale è escluso solo in caso di accertato pericolo per la salute, in relazione a specifiche condizioni cliniche documentate, attestate dal proprio medico curante di medicina generale ovvero dal medico vaccinatore, nel rispetto delle circolari del Ministero della salute in materia di esenzione dalla vaccinazione anti SARS-CoV-2.

In tali casi la vaccinazione può essere omessa o differita, i lavoratori interessati dovranno seguire una specifica disciplina:

- 1) Essere in possesso di una certificazione rilasciata direttamente dai medici vaccinatori dei Servizi vaccinali delle A.S.L. / A.T.S. o dal Medico di Medicina Generale dell'assistito;
- 2) Le certificazioni devono contenere:
 - i dati identificativi del soggetto interessato (nome, cognome, data di nascita);
 - la dicitura: "soggetto esente alla vaccinazione anti SARS-CoV-2. Certificazione valida per consentire l'accesso ai servizi e attività di cui al comma 1, art. 3 del D.L. 23 luglio 2021, n 105;
 - la data di fine di validità della certificazione, utilizzando la seguente dicitura "certificazione valida fino al _____" (al massimo il termine dell'obbligo vaccinale).
 - Dati relativi al Servizio vaccinale della Aziende ed Enti del Servizio Sanitario Regionale in cui opera come vaccinatore COVID-19 (denominazione del Servizio – Regione);
 - Timbro e firma del medico (anche digitale);
 - Numero di iscrizione all'ordine o codice fiscale del medico.

I certificati non possono contenere altri dati sensibili del soggetto interessato (es. motivazione clinica della esenzione).

Per i lavoratori a vario titolo esonerati, il dirigente scolastico adibisce detto personale, per il periodo in cui la vaccinazione è omessa o differita, a mansioni anche diverse, fatta salva la possibilità di prevedere misure di sicurezza preventive specifiche secondo le normali regole di gestione del sistema sicurezza.

Di seguito la valutazione dei rischi:

RUOLO	ATTIVITA' A RISCHIO DI CONTAGIO	MISURA PREVENTIVA DA ADOTTARE (AGGIUNTIVA RISPETTO A QUELLE DI BASE)
ASSISTENTE AMMINISTRATIVO	ATTIVITA' DI SPORTELLINO IN ASSENZA DI BARRIERA PARAFIATO	- INSTALLAZIONE DI BARRIERA PARAFIATO oppure - USO FILTRANTE FFP2 E MANTENIMENTO DI UNA DISTANZA PARI AD ALMENO 2 METRI oppure - USO FILTRANTE FFP2 E VISIERA MANTENIMENTO DI UNA DISTANZA PARI AD ALMENO 1 METRO oppure - ESONERO DALLA ATTIVITA'
	LAVORO IN UFFICIO SOVRAFFOLLATO	- USO FILTRANTE FFP2 E SPOSTAMENTO DELLA SCRIVANIA IN MODO DA GARANTIRE UN DISTANZIAMENTO DI ALMENO 2 METRI DAGLI ALTRI COLLEGHI / UTENTI oppure - USO FILTRANTE FFP2 ED INSTALLAZIONE DI UNO SCHERMO PARAFIATO DA POSIZIONARSI VERSO LE POSTAZIONI DEGLI ALTRI COLLEGHI/UTENTI oppure - ESONERO DALLA ATTIVITA'
	TUTTE	- USO FILTRANTE FFP2 E RIGOROSA OSSERVANZA DELLE REGOLE DI DISTANZIAMENTO VIGENTI
COLLABORATORE SCOLASTICO	ATTIVITA' DI ASSISTENZA PRIMARIA (CAMBIO, IGIENE PERSONALE, ASSISTENZA ALLA PERSONA IN GENERE) CHE COMPORTI UN'AZIONE RAVVICINATA	- USO FILTRANTE FFP2, VISIERA E CAMICE MONOUSO oppure - ESONERO DALLA ATTIVITA'
	ATTIVITA' DI ASSISTENZA / VIGILANZA IN REFETTORIO E DURANTE ALTRE OCCASIONI DI AGGREGAZIONE	- USO FILTRANTE FFP2 E MANTENIMENTO DI UNA DISTANZA PARI AD ALMENO 2 METRI DAGLI ALTRI oppure - ESONERO DALLA ATTIVITA'
	TUTTE	- USO FILTRANTE FFP2 E RIGOROSA OSSERVANZA DELLE REGOLE DI DISTANZIAMENTO VIGENTI
DOCENTE	ATTIVITA' IN CLASSE	- USO FILTRANTE FFP2 E MANTENIMENTO DI UNA DISTANZA PARI AD ALMENO 2 METRI DAGLI ALTRI oppure - USO FILTRANTE FFP2 E VISIERA PER QUELLE CIRCOSTANZE IN CUI OCCASIONALMENTE NON E' POSSIBILE GARANTIRE IL MANTENIMENTO DI UNA DISTANZA PARI AD ALMENO 2 METRI DAGLI ALTRI (ES. SCUOLA D'INFANZIA E CLASSI BASSE DELLA PRIMARIA) oppure - ESONERO DALLA ATTIVITA'
	ATTIVITA' DI ASSISTENZA / VIGILANZA IN REFETTORIO E DURANTE ALTRE OCCASIONI DI AGGREGAZIONE	- USO FILTRANTE FFP2 E MANTENIMENTO DI UNA DISTANZA PARI AD ALMENO 2 METRI DAGLI ALTRI oppure - ESONERO DALLA ATTIVITA'
	ATTIVITA' DI ASSISTENZA CHE COMPORTI UN'AZIONE RAVVICINATA (ES. DOCENTE DI SOSTEGNO)	- USO FILTRANTE FFP2, VISIERA E CAMICE MONOUSO oppure - ESONERO DALLA ATTIVITA'
	TUTTE	- USO FILTRANTE FFP2 E RIGOROSA OSSERVANZA DELLE REGOLE DI DISTANZIAMENTO VIGENTI

GESTIONE DEI CASI DI POSITIVITA'

DESCRIZIONE DELLA MISURA	EVIDENZA
Per la gestione dei casi di positività si faccia riferimento alla normativa vigente	

IL PROTOCOLLO ANTI COVID-19 DI ISTITUTO



L'Istituto adotta e diffonde un documento operativo denominato "PROTOCOLLO ANTI COVID-19 – ANNO SCOLASTICO 2021-22 dopo la cessazione dello stato di emergenza" contenente le regole essenziali da applicare al fine del contenimento della diffusione della pandemia. Tali regole sono il frutto delle prescrizioni di cui ai paragrafi precedenti.

REVISIONE DEL DOCUMENTO

Il presente documento integrativo deve intendersi soggetto a continuo aggiornamento stante l'evoluzione rapida delle evidenze scientifiche e degli effetti del coronavirus in Italia.

Stante la continua variazione delle notizie, il datore di lavoro ed i suoi consulenti tecnici consultano con cadenza quotidiana il sito <http://www.salute.gov.it/nuovocoronavirus> per acquisire informazioni e, se necessario sospendere l'attività lavorativa in caso di ordine in tal senso emanato dall'Autorità Pubblica.

FIRME

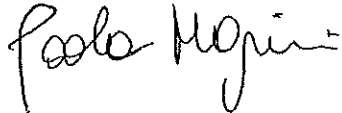
DATORE DI LAVORO	ALESSANDRO CANINO	
RESPONSABILE DEL SERVIZIO DI PREVENZIONE E PROTEZIONE	LUCA CORBELLINI	
MEDICO COMPETENTE	dr.ssa Giacomini Sara Mariasole	
RAPPRESENTANTE DEI LAVORATORI PER LA SICUREZZA	PAOLA MARINI	

**I
O**

**ISTRUZIONI
OPERATIVE al**

P

PERSONALE

per la gestione dell'emergenza da rischio

B

BIOLOGICO

da

C

**CORONAVIRUS
(SARS-CoV-2)**

Data di elaborazione

25/08/2021

STUDIO TECNICO LEGALE

C O R B E L L I N I



Studio AGI.COM S.r.l.

Redatto in collaborazione con:

STUDIO TECNICO-LEGALE CORBELLINI

STUDIO AGI.COM. S.R.L. unipersonale

Via XXV Aprile, 12 - 20070 SAN ZENONE AL LAMBRO (MI)

Tel. 02 90601324 Fax 02 700527180

E-mail info@agicomstudio.it - URL

www.agicomstudio.it

www.agicomstudio.it

Tutto il personale dipendente è invitato ad osservare scrupolosamente le seguenti regole di comportamento, finalizzate alla gestione del rischio di contagio da COVID-19 all'interno del luogo di lavoro:

Tutti i soggetti che dovessero presentare sintomatologia respiratoria lieve devono rimanere a casa e contattare il proprio medico curante che valuterà la situazione clinica e le misure terapeutiche da intraprendere.

Per tutti i soggetti asintomatici si raccomanda di utilizzare le seguenti misure igieniche:

- Lavarsi spesso le mani con soluzioni idroalcoliche seguendo le istruzioni per il corretto lavaggio delle mani come da scheda allegata alle prossime pagine.
- Evitare il contatto ravvicinato con persone che soffrono di infezioni respiratorie acute, intendendosi anche evitare le strette di mano e mantenere una distanza di sicurezza.
- Non toccarsi occhi, naso e bocca con le mani, nemmeno se si indossano i guanti
- Coprirsi bocca e naso se starnutisci o tossisci
- Pulire le superfici con disinfettanti a base di cloro o alcol (sanificazione)
- Usare la mascherina solo se sospetti di essere malato o assisti persone malate
- I prodotti Made in China e i pacchi ricevuti dalla Cina non sono pericolosi
- Gli animali da compagnia non diffondono il coronavirus
- Qualora non necessario evitare i luoghi chiusi e di aggregazione

Il personale, in caso di dubbio, è chiamato a misurare la propria temperatura corporea prima di recarsi al lavoro ed a non sottovalutare i sintomi. Qualora ritenesse di essere contagiato le linee guida prescrivono di non recarsi dal medico o al pronto soccorso, ma chiamare il 1500.

OPERAZIONI DI SANIFICAZIONE AMBIENTALE

Sebbene spesso si faccia riferimento al concetto di pulizia come ad un concetto intuitivo, altrettanto spesso si ricorre ai termini “pulizia” o “sanificazione” o “disinfezione” utilizzandoli come sinonimi. In realtà ciascuno di questi concetti porta significati tecnici ben precisi e dovrebbe essere utilizzato in modo corretto e consapevole.

Il termine “pulizia” indica l’insieme delle operazioni atte a eliminare lo sporco visibile, ovvero polvere, macchie, corpi estranei, rifiuti, compresi i cattivi odori. La “pulizia” si ottiene con idonee operazioni di lavaggio e con l’uso di detergenti e ha un valore estetico oltre che sanitario.

La “disinfezione” è l’operazione, successiva alle operazioni di pulizia, che ha l’obiettivo di ridurre al livello minimo la carica di microrganismi, anche potenzialmente patogeni, in un ambiente confinato e si ottiene mediante l’uso di detergenti disinfettanti o di altri sistemi di disinfezione ambientale.

La “sanificazione”, invece, comprende, oltre alle operazioni di pulizia, e di disinfezione, anche tutte quelle operazioni necessarie a rendere un ambiente sano per la vita delle persone. Nelle operazioni di sanificazione rientrano anche gli interventi di disinfestazione e derattizzazione atti ad allontanare o eliminare animali infestanti e parassiti dagli ambienti, ma anche gli interventi necessari a ristabilire un microclima adeguato all’interno di tali ambienti (temperatura, ventilazione, umidità, presenza di polveri, etc...).

Il personale chiamato ad eseguire operazioni di sanificazione deve:

- 1) Indossare i Dispositivi di Protezione Individuali (D.P.I.) previsti dal Documento di Valutazione dei Rischi della propria organizzazione ed in particolare:
 - a) I guanti monouso (per evitare il contatto on la pelle)
 - b) Un camice/tuta da lavoro (per evitare il contatto on la pelle)
 - c) Le calzature con suola antiscivolo (per prevenire il rischio di scivolare)
- 2) Le informazioni in nostro possesso suggeriscono che **il virus possa sopravvivere sulle superfici per alcune ore.**
- 3) Pulire le superfici (banchi, scrivanie, sedie, arredi in genere, lavandini e ogni altro oggetto possa risultare infetto) mediante l’utilizzo di semplici disinfettanti che risultano essere in grado di uccidere il virus annullando la sua capacità di infettare le persone.
Sono adatti per esempio disinfettanti contenenti alcol (etanolo) al 75% o a base di cloro all’1% (candeggina).

“L’amuchina” è il nome commerciale di una serie di prodotti disinfettanti a base di alcol etilico o ipoclorito di sodio, diluiti in acqua, in varie percentuali, in base ai diversi utilizzi. La modalità d’uso varia a seconda del substrato su cui si utilizza (cute, alimenti, oggetti, superfici, indumenti, etc.) e della formulazione ed è indicata dal produttore.
- 4) **Prendere visione delle precauzioni da adottare per l’uso del prodotto prescelto per la sanificazione come da indicazione contenuta nella sua scheda di sicurezza**

OPUSCOLO INFORMATIVO

(Fonte: Ministero della salute – www.salute.gov.it)

I coronavirus (CoV) sono un'ampia famiglia di virus respiratori che possono causare malattie da lievi a moderate, dal comune raffreddore a sindromi respiratorie come la MERS (sindrome respiratoria mediorientale, Middle East respiratory syndrome) e la SARS (sindrome respiratoria acuta grave, Severe acute respiratory syndrome). Sono chiamati così per le punte a forma di corona che sono presenti sulla loro superficie.

I coronavirus sono comuni in molte specie animali (come i cammelli e i pipistrelli) ma in alcuni casi, se pur raramente, possono evolversi e infettare l'uomo per poi diffondersi nella popolazione. Un nuovo coronavirus è un nuovo ceppo di coronavirus che non è stato precedentemente mai identificato nell'uomo. In particolare quello denominato provvisoriamente all'inizio dell'epidemia 2019-nCoV, non è mai stato identificato prima di essere segnalato a Wuhan, Cina a dicembre 2019.

Nella prima metà del mese di febbraio l'International Committee on Taxonomy of Viruses (ICTV), che si occupa della designazione e della denominazione dei virus (ovvero specie, genere, famiglia, ecc.), ha assegnato al nuovo coronavirus il nome definitivo: "Sindrome respiratoria acuta grave coronavirus 2" (SARS-CoV-2). Ad indicare il nuovo nome sono stati un gruppo di esperti appositamente incaricati di studiare il nuovo ceppo di coronavirus. Secondo questo pool di scienziati il nuovo coronavirus è fratello di quello che ha provocato la Sars (SARS-CoVs), da qui il nome scelto di SARS-CoV-2.

Il nuovo nome del virus (SARS-Cov-2) sostituisce quello precedente (2019-nCoV).

Sempre nella prima metà del mese di febbraio (precisamente l'11 febbraio) l'OMS ha annunciato che la malattia respiratoria causata dal nuovo coronavirus è stata chiamata COVID-19. La nuova sigla è la sintesi dei termini CO-rona VI-rus D-isease e dell'anno d'identificazione, 2019.

Sintomi

I sintomi più comuni di un'infezione da coronavirus nell'uomo includono febbre, tosse, difficoltà respiratorie. Nei casi più gravi, l'infezione può causare polmonite, sindrome respiratoria acuta grave, insufficienza renale e persino la morte. In particolare:

- I coronavirus umani comuni di solito causano malattie del tratto respiratorio superiore da lievi a moderate, come il comune raffreddore, che durano per un breve periodo di tempo. I sintomi possono includere:
 - naso che cola
 - mal di testa
 - tosse
 - gola infiammata
 - febbre
 - una sensazione generale di malessere.

Come altre malattie respiratorie, l'infezione da nuovo coronavirus può causare sintomi lievi come raffreddore, mal di gola, tosse e febbre, oppure sintomi più severi quali polmonite e difficoltà respiratorie. Raramente può essere fatale. Le persone più suscettibili alle forme gravi sono gli anziani e quelle con malattie pre-esistenti, quali diabete e malattie cardiache.

Dato che i sintomi provocati dal nuovo coronavirus sono aspecifici e simili a quelli del raffreddore comune e del virus dell'influenza è possibile, in caso di sospetto, effettuare esami di laboratorio per confermare la diagnosi.

Trasmissione

Il nuovo coronavirus è un virus respiratorio che si diffonde principalmente attraverso il contatto con le goccioline del respiro delle persone infette ad esempio tramite:

- la saliva, tossendo e starnutando;
- contatti diretti personali;
- le mani, ad esempio toccando con le mani contaminate (non ancora lavate) bocca, naso o occhi.

In rari casi il contagio può avvenire attraverso contaminazione fecale.

Normalmente le malattie respiratorie non si trasmettono con gli alimenti, che comunque devono essere manipolati rispettando le buone pratiche igieniche ed evitando il contatto fra alimenti crudi e cotti.

Nuovo coronavirus: il punto sui meccanismi di trasmissione

Secondo i dati attualmente disponibili, le persone sintomatiche sono la causa più frequente di diffusione del virus. L'OMS considera non frequente l'infezione da nuovo coronavirus prima che sviluppino sintomi.

Il periodo di incubazione varia tra 2 e 12 giorni; 14 giorni rappresentano il limite massimo di precauzione.

La via di trasmissione da temere è soprattutto quella respiratoria, non quella da superfici contaminate. E' comunque sempre utile ricordare l'importanza di una corretta igiene delle superfici e delle mani. Anche l'uso di detergenti a base di alcol è sufficiente a uccidere il virus. Per esempio disinfettanti contenenti alcol (etanolo) al 75% o a base di cloro all'1% (candeggina).

Le malattie respiratorie normalmente non si trasmettono con gli alimenti. Anche qui il rispetto delle norme igieniche è fondamentale.

Trattamento

Non esiste un trattamento specifico per la malattia causata da un nuovo coronavirus e non sono disponibili, al momento, vaccini per proteggersi dal virus. Il trattamento è basato sui sintomi del paziente e la terapia di supporto può essere molto efficace. Terapie specifiche sono in fase di studio.

Prevenzione

È possibile ridurre il rischio di infezione, proteggendo se stessi e gli altri, seguendo alcuni accorgimenti:

Proteggi te stesso

Lavati spesso le mani con acqua e sapone o con soluzione alcolica (dopo aver tossito/starnutito, dopo aver assistito un malato, prima durante e dopo la preparazione di cibo, prima di mangiare, dopo essere andati in bagno, dopo aver toccato animali o le loro deiezioni o più in generale quando le mani sono sporche in qualunque modo).

In ambito assistenziale (ad esempio negli ospedali) segui i consigli degli operatori sanitari che forniscono assistenza.

Non è raccomandato l'utilizzo generalizzato di mascherine chirurgiche in assenza di sintomi.

Proteggi gli altri

- Se hai una qualsiasi infezione respiratoria copri naso e bocca quando tossisci e/o starnutisci (gomito interno/fazzoletto);
- Se hai usato un fazzoletto buttalo dopo l'uso;
- Lavati le mani dopo aver tossito/starnutito.

L'Organizzazione Mondiale della Sanità raccomanda di indossare una mascherina solo se sospetti di aver contratto il nuovo coronavirus e presenti sintomi quali tosse o starnuti o se ti prendi cura di una persona con sospetta infezione da nuovo coronavirus (viaggio recente in Cina e sintomi respiratori). In tal caso contatta il numero gratuito 1500 istituito dal Ministero della salute.

Cosa posso fare per proteggermi?

Mantieniti informato sulla diffusione dell'epidemia, disponibile sul sito dell'OMS e adotta le seguenti misure di protezione personale:

- lavati spesso le mani con acqua e sapone o con soluzioni a base di alcol per eliminare il virus dalle tue mani
- mantieni una certa distanza – almeno un metro – dalle altre persone, in particolare quando tossiscono o starnutiscono o se hanno la febbre, perché il virus è contenuto nelle goccioline di saliva e può essere trasmesso col respiro a distanza ravvicinata
- evita di toccarti occhi, naso e bocca con le mani se presenti febbre, tosse o difficoltà respiratorie e hai viaggiato di recente in Cina o se sei stato in stretto contatto con una persona ritornata dalla Cina e affetta da malattia respiratoria.
- se presenti febbre, tosse o difficoltà respiratorie e hai viaggiato di recente in Cina o se sei stato in stretto contatto con una persona ritornata dalla Cina e affetta da malattia respiratoria segnalalo al numero gratuito 1500, istituito dal Ministero della salute. Ricorda che esistono diverse cause di malattie respiratorie e il nuovo coronavirus può essere una di queste. Se hai sintomi lievi e non sei stato recentemente in Cina o non sei stato in contatto con persone contagiate in Italia o non sei stato in zone ad alta diffusione del contagio, rimani a casa fino alla risoluzione dei sintomi applicando le misure di igiene, che comprendono l'igiene delle mani (lavare spesso le mani con acqua e sapone o con soluzioni alcoliche) e delle vie respiratorie (starnutire o tossire in un fazzoletto o con il gomito flesso, utilizzare una mascherina e gettare i fazzoletti utilizzati in un cestino chiuso immediatamente dopo l'uso e lavare le mani).
- Per quanto sia difficile, per quanto sia uno sforzo, evita situazioni di aggregazione, sia sul lavoro (macchinetta del caffè o altre situazioni di pausa collettiva) sia fuori dal lavoro (cinema, stadio, museo, teatro ecc.), almeno fino a quando l'emergenza in Italia non sarà rientrata.

Se presenti sintomi come quelli descritti, informa immediatamente il Datore di lavoro se ti trovi al lavoro. Altrimenti fai una telefonata in azienda prima di andare al lavoro, se ti trovi a casa.

In base ai contenuti delle attuali leggi in vigore, il lavoratore è pregato di segnalare spontaneamente al Datore di Lavoro di essere transitato o di aver sostato nei Comuni oggetto di ordinanza a decorrere dal 1 Febbraio 2020 (cfr. DPCM 23/02/2020 Art.2). Inutile riportare in questa sede i Comuni di cui sopra, poiché in continua evoluzione. Rimani aggiornato con i siti ufficiali. Ne conseguirà che il lavoratore avrà l'obbligo privato di segnalare tale condizione al Dipartimento di prevenzione dell'azienda sanitaria competente per territorio, ai fini dell'adozione, da parte dell'autorità competente, di ogni misura necessaria, ivi compresa la permanenza domiciliare fiduciaria con sorveglianza attiva.

Leggere bene il decalogo della pagina successiva.



Testi rielaborati dalla Task Force Comunicazione ISS su fonti di:
Organizzazione Mondiale della Sanità (OMS),
European Centre for Disease Prevention and Control (ECDC)
e Istituto Superiore di Sanità (ISS)

Progetto grafico: Servizio Comunicazione Scientifica - Istituto Superiore di Sanità

© Istituto Superiore di Sanità • febbraio 2020

nuovo coronavirus

Dieci comportamenti da seguire

- 1** Lavati spesso le mani
- 2** Evita il contatto ravvicinato con persone che soffrono di infezioni respiratorie acute
- 3** Non toccarti occhi, naso e bocca con le mani
- 4** Copri bocca e naso se starnutisci o tossisci
- 5** Non prendere farmaci antivirali né antibiotici, a meno che siano prescritti dal medico
- 6** Pulisci le superfici con disinfettanti a base di cloro o alcol
- 7** Usa la mascherina solo se sospetti di essere malato o assisti persone malate
- 8** I prodotti MADE IN CHINA e i pacchi ricevuti dalla Cina non sono pericolosi
- 9** Contatta il numero verde 1500 se hai febbre o tosse e sei tornato dalla Cina da meno di 14 giorni
- 10** Gli animali da compagnia non diffondono il nuovo coronavirus

1 Lavati spesso le mani

Il lavaggio e la disinfezione delle mani sono decisivi per prevenire l'infezione.

Le mani vanno lavate con acqua e sapone per almeno 20 secondi.

Se non sono disponibili acqua e sapone, è possibile utilizzare anche un disinfettante per mani a base di alcol al 60%.

Lavarsi le mani elimina il virus.

2 Evita il contatto ravvicinato con persone che soffrono di infezioni respiratorie acute

Mantieni almeno un metro di distanza dalle altre persone, in particolare quando tossiscono o starnutiscono o hanno la febbre, perché il virus è contenuto nelle goccioline di saliva e può essere trasmesso a distanza ravvicinata.

3 Non toccarti occhi, naso e bocca con le mani

Il virus si trasmette principalmente per via respiratoria, ma può entrare nel corpo anche attraverso gli occhi, il naso e la bocca, quindi evita di toccarli con le mani non ben lavate.

Le mani, infatti, possono venire a contatto con superfici contaminate dal virus e trasmetterlo al tuo corpo.

4 Copri bocca e naso se starnutisci o tossisci

Se hai un'infezione respiratoria acuta, evita contatti ravvicinati con le altre persone, tossisci all'interno del gomito o di un fazzoletto, preferibilmente monouso, indossa una mascherina e lavati le mani. Se ti copri la bocca con le mani potresti contaminare oggetti o persone con cui vieni a contatto.

5 Non prendere farmaci antivirali né antibiotici a meno che siano prescritti dal medico

Allo stato attuale non ci sono evidenze scientifiche che l'uso dei farmaci antivirali prevenga l'infezione da nuovo coronavirus (SARS-CoV-2). Gli antibiotici non funzionano contro i virus, ma solo contro i batteri. Il SARS-CoV-2 è, per l'appunto, un virus e quindi gli antibiotici non vengono utilizzati come mezzo di prevenzione o trattamento, a meno che non subentrino co-infezioni batteriche.

6 Pulisci le superfici con disinfettanti a base di cloro o alcol

I disinfettanti chimici che possono uccidere il nuovo coronavirus (SARS-CoV-2) sulle superfici includono disinfettanti a base di candeggina / cloro, solventi, etanolo al 75%, acido peracetico e cloroformio. Il tuo medico e il tuo farmacista sapranno consigliarti.

7 Usa la mascherina solo se sospetti di essere malato o assisti persone malate



L'Organizzazione Mondiale della Sanità raccomanda di indossare una mascherina solo se sospetti di aver contratto il nuovo coronavirus, e presenti sintomi quali tosse o starnuti, o se ti prendi cura di una persona con sospetta infezione da nuovo coronavirus (viaggio recente in Cina e sintomi respiratori).

USO della MASCHERINA

Aiuta a limitare la diffusione del virus, ma deve essere adottata in aggiunta ad altre misure di igiene quali il lavaggio accurato delle mani per almeno 20 secondi. Non è utile indossare più mascherine sovrapposte.

8 I prodotti MADE IN CHINA e i pacchi ricevuti dalla Cina non sono pericolosi



L'Organizzazione Mondiale della Sanità ha dichiarato che le persone che ricevono pacchi dalla Cina non sono a rischio di contrarre il nuovo coronavirus, perché non è in grado di sopravvivere a lungo sulle superfici. A tutt'oggi non abbiamo alcuna evidenza che oggetti, prodotti in Cina o altrove, possano trasmettere il nuovo coronavirus (SARS-CoV-2).

9 Contatta il numero verde 1500 se hai febbre o tosse e sei tornato dalla Cina da meno di 14 giorni

Il periodo di incubazione del nuovo coronavirus è compreso tra 1 e 14 giorni. Se sei tornato da un viaggio in Cina da meno di 14 giorni, o sei stato a contatto con persone tornate dalla Cina da meno di 14 giorni, e ti viene febbre, tosse, difficoltà respiratorie, dolori muscolari, stanchezza chiama il numero verde 1500 del Ministero della Salute per avere informazioni su cosa fare. Indossa una mascherina, se sei a contatto con altre persone, usa fazzoletti usa e getta e lavati bene le mani.

10 Gli animali da compagnia non diffondono il nuovo coronavirus

Al momento, non ci sono prove che animali da compagnia come cani e gatti possano essere infettati dal virus. Tuttavia, è sempre bene lavarsi le mani con acqua e sapone dopo il contatto con gli animali da compagnia.

Cosa significa “lavarsi le mani”?

Rivediamolo insieme:

Con la soluzione alcolica:

1. versa nel palmo della mano una quantità di soluzione sufficiente per coprire tutta la superficie delle mani
2. friziona le mani palmo contro palmo
3. friziona il palmo sinistro sopra il dorso destro intrecciando le dita tra loro e viceversa
4. friziona bene palmo contro palmo
5. friziona bene i dorsi delle mani con le dita
6. friziona il pollice destro mantenendolo stretto nel palmo della mano sinistra e viceversa
7. friziona ruotando avanti e indietro le dita della mano destra strette tra loro nel palmo della mano sinistra e viceversa
8. friziona il polso ruotando avanti e indietro le dita della mano destra strette tra loro sul polso sinistro e ripeti per il polso destro
9. una volta asciutte le tue mani sono pulite.

Con acqua e sapone:

1. bagna bene le mani con l'acqua
2. applica una quantità di sapone sufficiente per coprire tutta la superficie delle mani
3. friziona bene le mani palmo contro palmo
4. friziona il palmo sinistro sopra il dorso destro intrecciando le dita tra loro e viceversa
5. friziona il dorso delle dita contro il palmo opposto tenendo le dita strette tra loro
6. friziona le mani palmo contro palmo avanti e indietro intrecciando le dita della mano destra incrociate con quelle della sinistra
7. friziona il pollice destro mantenendolo stretto nel palmo della mano sinistra e viceversa
8. friziona ruotando avanti e indietro le dita della mano destra strette tra loro nel palmo della mano sinistra e viceversa
9. sciacqua accuratamente le mani con l'acqua
10. asciuga accuratamente le mani con una salvietta monouso
11. usa la salvietta monouso per chiudere il rubinetto".



Come lavarsi le mani con acqua e sapone?



LAVA LE MANI CON ACQUA E SAPONE, SOLTANTO SE VISIBILMENTE SPORCHE! ALTRIMENTI, SCEGLI LA SOLUZIONE ALCOLICA!



Durata dell'intera procedura: 40-60 secondi

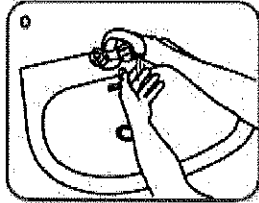

Bagna le mani con l'acqua

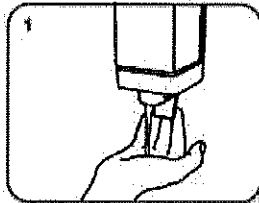

applica una quantità di sapone sufficiente per coprire tutta la superficie delle mani

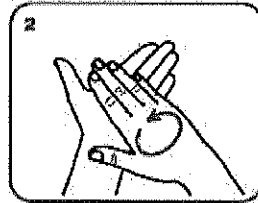

friziona le mani palmo contro palmo

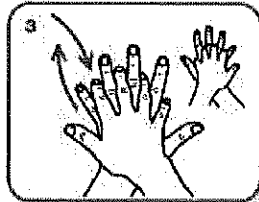

il palmo destro sopra il dorso sinistro intrecciando le dita tra loro e viceversa



palmo contro palmo intrecciando le dita tra loro

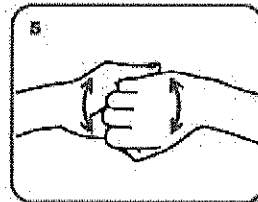

dorso delle dita contro il palmo opposto tenendo le dita strette tra loro

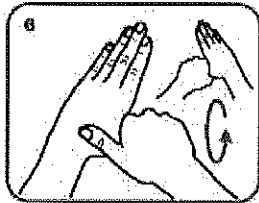

frizione rotazionale del pollice sinistro stretto nel palmo destro e viceversa

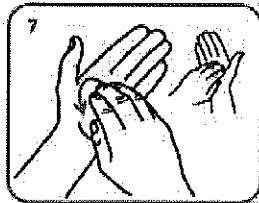

frizione rotazionale, in avanti ed indietro con le dita della mano destra strette tra loro nel palmo sinistro e viceversa

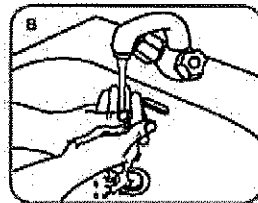

Risciacqua le mani con l'acqua

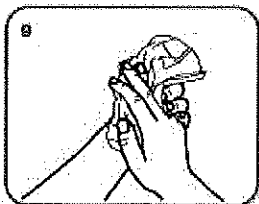

asciuga accuratamente con una salvietta monouso

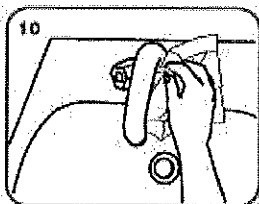

usa la salvietta per chiudere il rubinetto

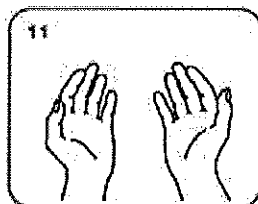

...una volta asciutte, le tue mani sono sicure.

WORLD ALLIANCE
for **PATIENT SAFETY**

World Alliance of the Hospital Universities of Europe (WHAUE), in particular the members of the Infection Control Program, for their active participation in developing this material.



World Health Organization

All materials produced here have been approved by the World Health Organization as quality information material in its documents. However, the publication of this material does not constitute a warranty of any kind on the part of the WHO. The responsibility for the information contained in this material lies with the reader. It may not still be the World Health Organization that is called for in any dispute arising from its use.

Come frizionare le mani con la soluzione alcolica

Usa la soluzione alcolica per l'igiene delle mani. Se sono visibilmente sporche lavale con acqua e sapone.



Durata della procedura:
20-30 secondi

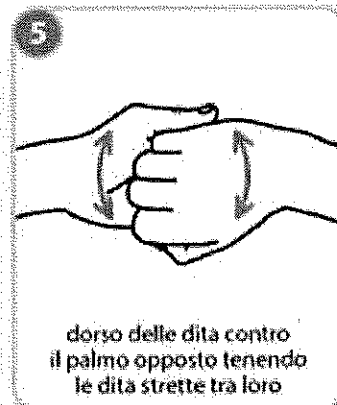
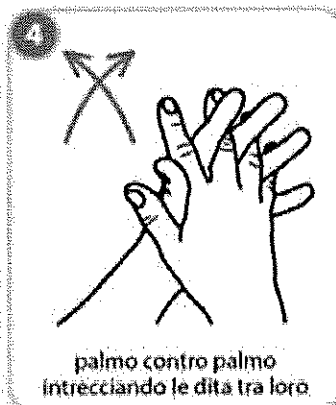

ALLEGATO 2

SCHEDA DI CONSEGNA MASCHERA CON FILTRO

(SOLO PER MANSIONI A STRETTO CONTATTO CON IL PUBBLICO)

In data _____, io sottoscritto (cognome nome): _____
_____ ricevo dal Datore di Lavoro o suo delegato n.1 semimaschera facciale filtrante FFP2 marchiata EN 149, per uso personale.

Dal momento della consegna è implicito per il lavoratore l'obbligo di indossarla in tutte le fasi lavorative.

Dichiaro di farne uso esclusivamente personale e di non cedere la maschera a terzi, né al lavoro né fuori dal lavoro, in nessun caso e per nessun periodo di tempo, nemmeno il più breve. La buona conservazione della maschera, dal momento della consegna, è esclusiva responsabilità del lavoratore che la riceve.

Mi impegno a segnalare immediatamente al Datore di Lavoro o suo delegato ogni deterioramento della maschera che possa renderla non efficace. Richiederò una nuova maschera se essa si presenterà: rotta, danneggiata, inutilizzabile, internamente sporca, potenzialmente contaminata o indossata da altre persone. Se non si presenta nessuno di questi casi, ne chiederò la sostituzione quando, una volta indossata, la respirazione dovesse essere difficoltosa (segno della saturazione del filtro della maschera).

Di seguito le istruzioni per indossare la maschera:

Parte 1

Indossare una Mascherina

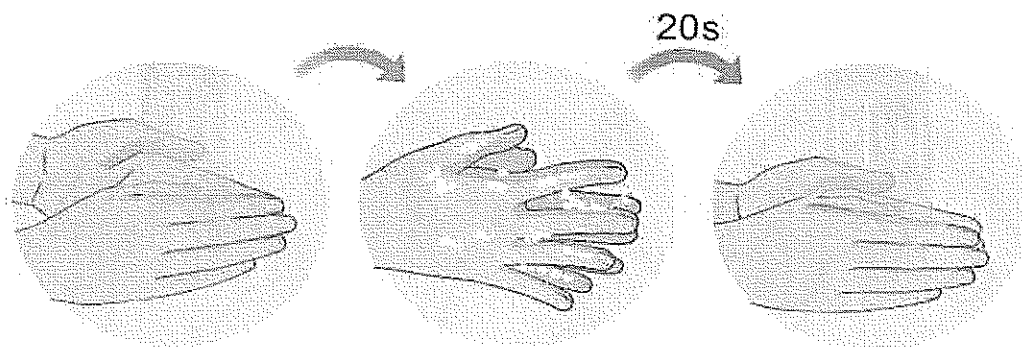

1 Pulisciti le mani. Prima di toccare una mascherina medica pulita, lava con cura le mani con acqua e sapone.

- Una volta applicato il sapone sulle mani bagnate, dovrete massaggiarle una contro l'altra per almeno una ventina di secondi prima di risciacquarle.
- Usa sempre un tovagliolo di carta pulito per asciugare le mani per poi gettarlo nella spazzatura. Prima di buttarlo via, potresti usare quel tovagliolo per aprire/chiedere una porta dopo aver lavato le mani.

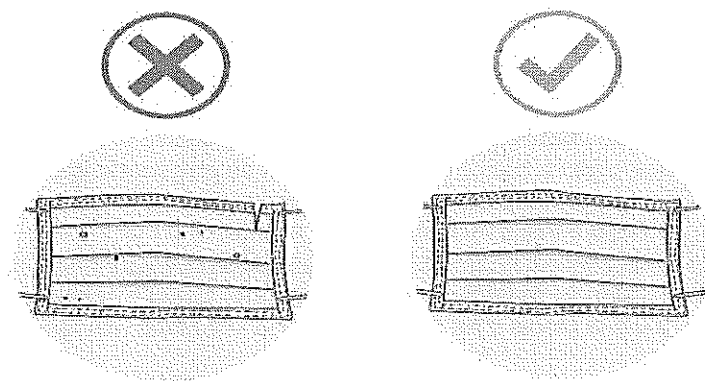

2 Controlla la mascherina. Una volta che hai preso una mascherina medica (non ancora utilizzata) dalla sua confezione, verifica che non ci siano difetti e che non siano presenti buchi o strappi nel materiale. Se la mascherina è difettosa, buttala via e prendine una nuova.

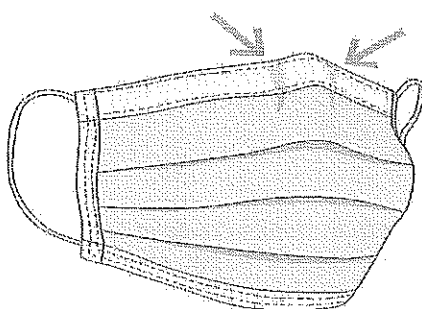

3 Orienta la mascherina nella maniera corretta. Affinché possa aderire per bene alla tua pelle, la parte superiore della mascherina deve essere flessibile, ma comunque rigida; i bordi devono potersi modellare intorno al tuo naso. Assicurati che questo lato flessibile sia rivolto verso l'alto prima di applicare la mascherina sul tuo viso.

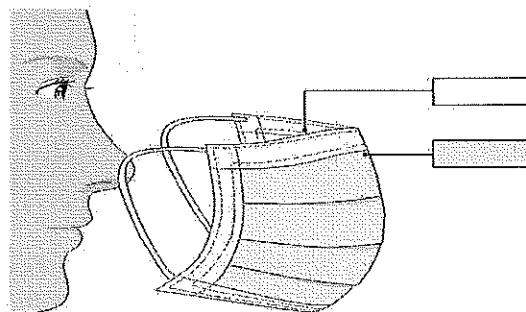

4 Assicurati che il lato corretto della mascherina sia rivolto verso l'esterno. Il lato interno è solitamente bianco; il lato esterno ha invece un colore diverso. Prima di applicare la mascherina, assicurati che il lato bianco sia rivolto verso il tuo viso.

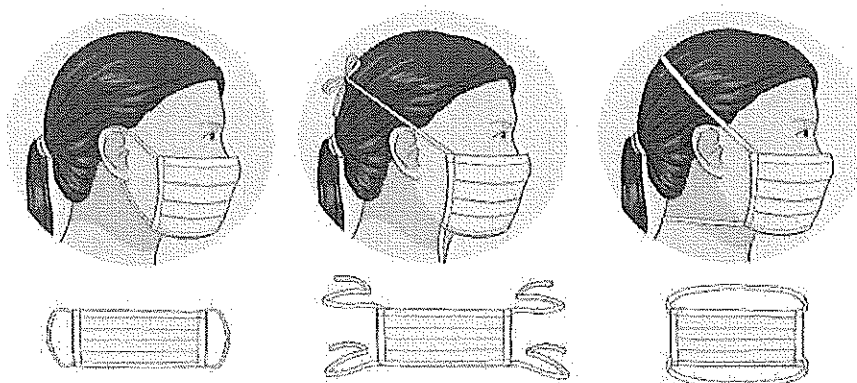

5 Mettere la mascherina sul viso. Esistono molti tipi di mascherina, ciascuno con modalità di applicazione diverse.

- *Anelli alle orecchie* - alcune mascherine hanno due anelli, uno su ogni lato. Sono solitamente realizzati con un materiale elastico in maniera che possano essere tirati. Prendi questo tipo di mascherina per gli anelli, mettilne uno intorno a un orecchio e poi metti il secondo sull'altro orecchio.
- *Lacci o cinghie* - alcune mascherine hanno dei pezzi di tessuto che vanno legati dietro la testa. Spesso hanno dei lacci o cinghie sia sulla parte superiore sia su quella inferiore. Prendi la mascherina dai lacci presenti sulla parte superiore, portali dietro la testa e legali insieme con un fiocco.
- *Fasce elastiche* - alcune mascherine hanno due fasce elastiche che vanno applicate intorno alla testa e alla nuca (invece che alle orecchie). Tieni la mascherina davanti al viso, tira la fascia superiore e mettila intorno alla parte superiore della testa. Tira poi la fascia inferiore sulla testa e sistemala alla base della nuca.

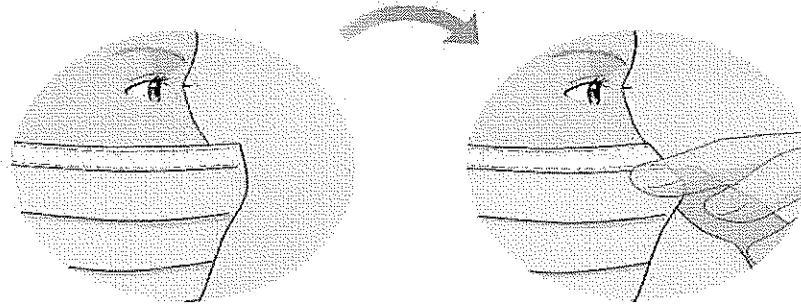

6 Sistema la parte sul naso. Una volta messa in posizione sulla testa e sul viso, usa indice e pollice per stringere la porzione flessibile del bordo superiore della mascherina intorno al ponte del naso.

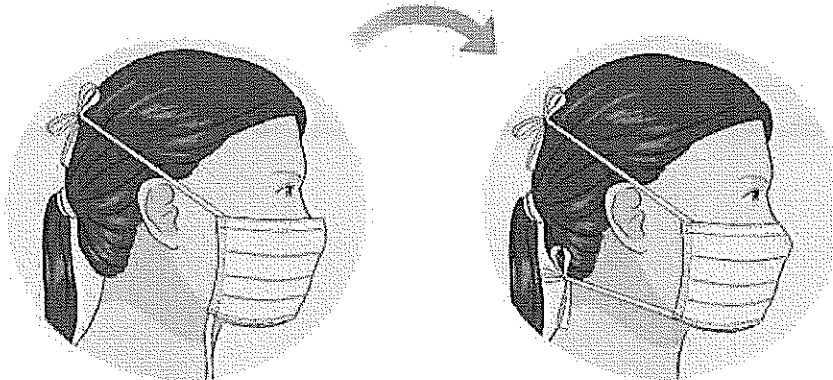

7 Annoda la fascia inferiore della mascherina, se necessario. Se stai usando una mascherina con le fasce che si legano sopra e sotto, puoi adesso annodare quello inferiore intorno alla nuca. Dal momento che sistemare la parte flessibile sul naso può influenzare la maniera in cui la mascherina aderisce al viso, è meglio assicurare prima quella parte e poi legare le fasce del lato inferiore.

- Se hai già legato le fasce della parte inferiore, potrebbe essere necessario riannodarle più saldamente se necessario.

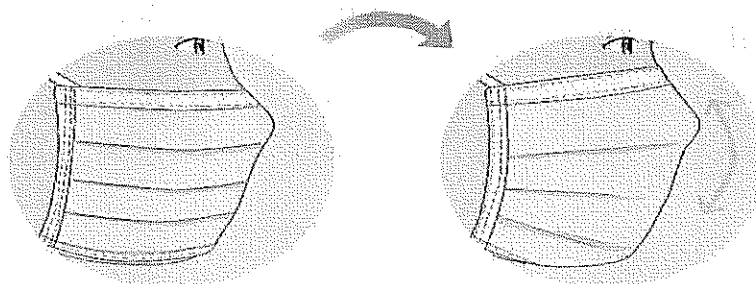

8 Sistema la mascherina sul viso e sotto il mento. Una volta stabilizzata, sistemala per assicurarti che copra viso, bocca e anche che il bordo inferiore sia sotto il mento.

Parte 2

Togliere la Mascherina

1 Pulisciti le mani. In base a quello che stavi facendo con le tue mani prima di rimuovere la mascherina, potresti aver bisogno di lavarle. Altrimenti, potresti dover rimuovere guanti protettivi, lavare le mani e infine rimuovere la mascherina.

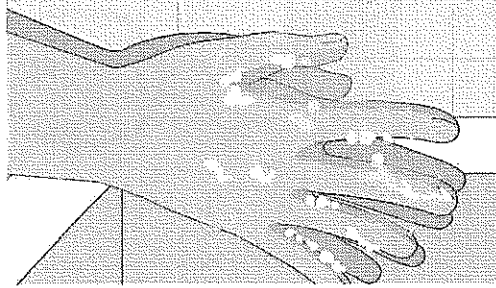

2 Rimuovi la mascherina con cautela. In generale, togli la mascherina toccando solamente i bordi, i lacci, gli anelli o le fasce. Evita di toccare la parte anteriore della mascherina, in quanto potrebbe essere contaminata.

- *Anelli alle orecchie* - usa le mani per tenere gli anelli e rimuovili da ciascun orecchio;
- *Lacci o cinghie* - slega prima i lacci del lato inferiore e poi quelli del lato superiore. Rimuovi la mascherina tenendo i lacci del lato superiore;
- *Fasce elastiche* - usa le mani per portare la fascia inferiore sulla testa, quindi fai la stessa cosa con la fascia elastica superiore. Rimuovi la mascherina dal viso mentre tieni la fascia elastica del lato superiore.

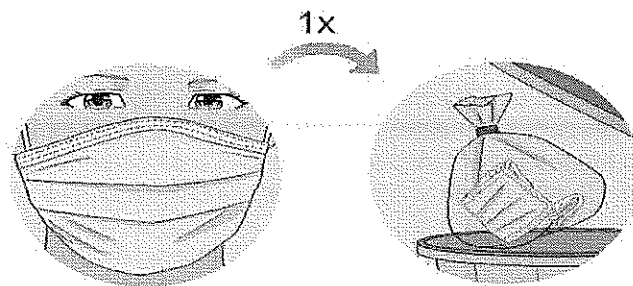

3 Butta la mascherina rispettando le norme di sicurezza. Le mascherine mediche sono disegnate per essere usate solo una volta. Di conseguenza, quando le togli, gettala immediatamente nella spazzatura.

- In un ambiente medico c'è probabilmente una pattumiera specifica adibita ai rifiuti tossici, in cui gettare oggetti come guanti e mascherine usati;
- In ambienti non medici in cui le mascherine potrebbero essere contaminate, metti la mascherina da sola in un sacchetto di plastica. Lega il sacchetto chiuso e quindi gettalo nella spazzatura.

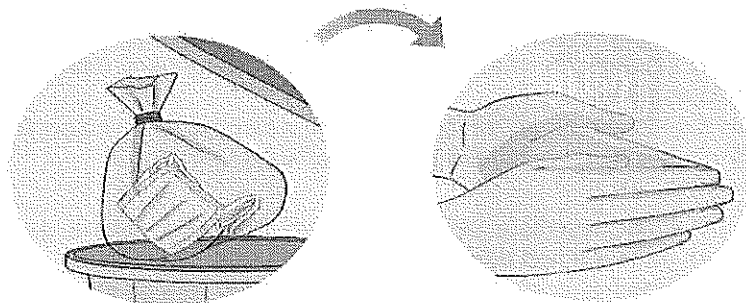

4 Lavati nuovamente le mani. Una volta gettata la mascherina secondo le norme di sicurezza, lavati le mani ancora una volta per assicurarti che siano pulite e che non siano contaminate dal contatto con la mascherina sporca.

Parte 3

Comprendere l'Uso delle Mascherine Mediche

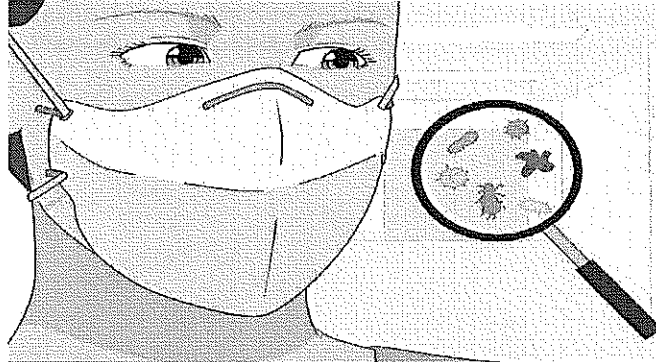

1 Comprendi da che cosa proteggono. Le mascherine mediche o chirurgiche sono progettate per coprire naso e bocca. Vengono realizzate con materiali che possono bloccare il passaggio di *grandi particelle* di gocce, spruzzi e schizzi che potrebbero contenere virus o batteri potenzialmente nocivi.

- Particelle più fini, tuttavia, potrebbero essere comunque in grado di penetrare una mascherina medica. Inoltre, non essendo sigillata al tuo viso, è possibile che le particelle possano passare attraverso le aperture.

2 Comprendi la differenza tra una mascherina medica e un respiratore N95. Il respiratore N95 è un dispositivo usato dagli operatori sanitari per bloccare il passaggio del 95% di particelle molto piccole. Diversamente dalle mascherine mediche, i respiratori N95 aderiscono al viso e alla tua pelle in maniera più sicura e sono inoltre in grado di filtrare le particelle che si diffondono nell'aria.

- Sebbene un respiratore N95 possa bloccare particelle davvero molto piccole - nell'ordine di circa 0,3 micron - esiste il 5% di probabilità che particelle nocive riescano comunque a penetrare.
- I respiratori N95 non sono progettati per l'utilizzo dei bambini o da persone che hanno peluria sul viso.
- Alcune maschere N95 sono fornite di una *valvola espiratoria* progettata per ridurre la condensa che si accumula all'interno della mascherina e permette a chi la indossa di respirare con più facilità. Questo tipo di protezione, tuttavia, non dovrebbero essere utilizzate in situazioni in cui viene richiesto un ambiente sterile, in quanto la valvola espiratoria permette la fuoriuscita di aria non filtrata (e potenzialmente contaminata) dalla maschera.
- In generale, ogni tipo di maschera N95 dovrebbe essere fornita di istruzioni dettagliate da parte della casa produttrice che spieghino come indossare e rimuovere il dispositivo. Affinché possano proteggere te stesso e i pazienti, è necessario che queste istruzioni vengano seguite, insieme al resto della procedura di sicurezza. L'Amministrazione per la Salute e la Sicurezza sul Lavoro richiede inoltre che l'utilizzatore venga formato propriamente su come indossare e usare i respiratori N95.

Consigli

- Idealmente, dovresti usare acqua e sapone ogni volta che viene richiesto di farlo. Se non hai a disposizione acqua e sapone, puoi usare comunque un igienizzante per le mani che contenga almeno il 60% di alcool. Per assicurarti di usare abbastanza disinfettante, dovresti essere in grado di strofinare una mano contro l'altra per più di 10 secondi prima che siano asciutte.
- Il CDC (Centers for Disease Control and Prevention) mette a disposizione una pagina con informazioni dettagliate relative alle mascherine mediche e i respiratori N95 Avvertenze
- Le mascherine mediche sono progettate per essere usate solo una volta e da una sola persona. Una volta indossate, devono essere gettate e non devono essere riutilizzate.
- Esistono molti tipi di mascherina realizzati per usi non medici reperibili in ferramenta. Tali maschere sono progettate per evitare il passaggio di particelle di polvere nella bocca o nel naso di chi le usa mentre lavora con legno, metallo o altro tipo di materiale da costruzione. Questo tipo di maschere non sono regolamentate dalla FDA e il loro utilizzo non è omologato in ambienti medici.

COME INDOSSARE UNA SEMIMASCHERA FACCIALE

<p>Inserire gli elastici nelle fibbie, tenete il facciale in mano, stringinaso verso le dita elastici in basso.</p>	<ul style="list-style-type: none"> • facciale sotto al mento; • elastico inferiore dietro la nuca sotto le orecchie; • elastico superiore dietro la testa e sopra le orecchie. <p>NON ATTORCIGLIARE</p>	<p>Regolare la tensione della bardatura tirando all'indietro i lembi degli elastici .</p>	
<p>Usando ambedue le mani modellare lo stringinaso.</p>	<p>Per allentare la tensione premere sull'interno delle fibbie dentate .</p>	<p>Verificare la tenuta del facciale prima di entrare nell'area di lavoro</p>	

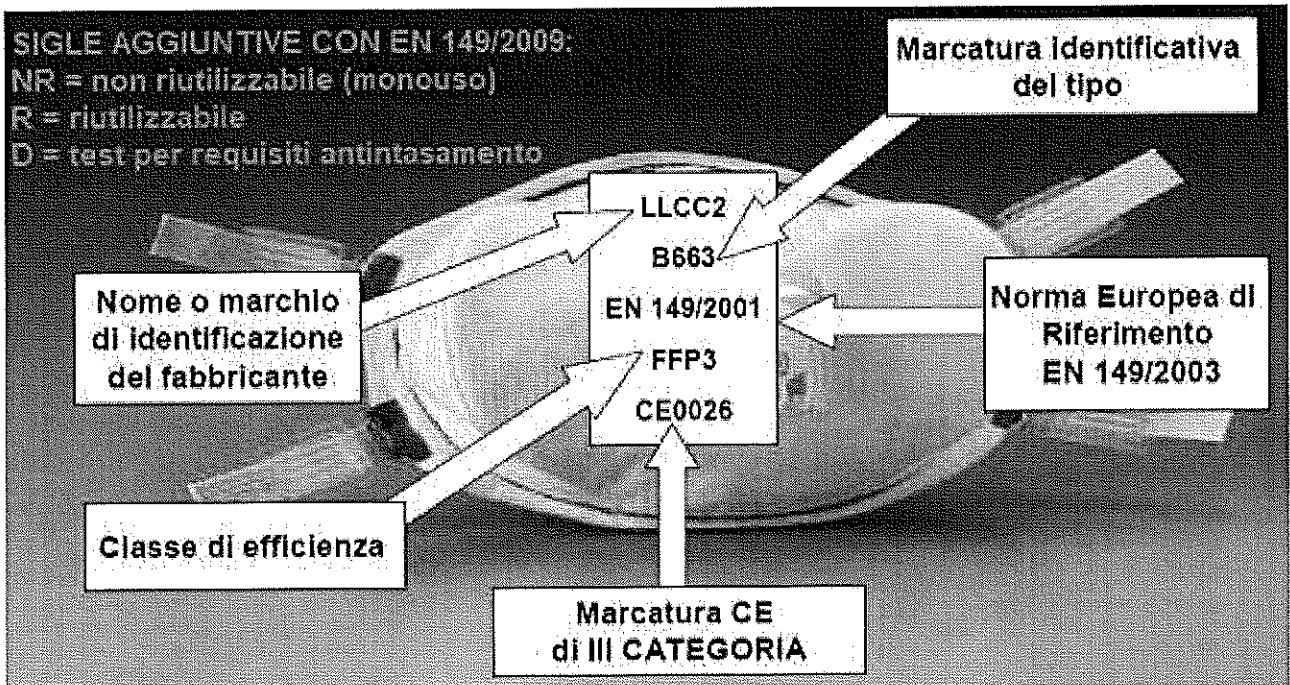

Firma del lavoratore

